

**STANDARDNA PONUDA  
HT - Hrvatskih telekomunikacija d.d.  
ZA USLUGU PRISTUPA IZDVOJENOJ LOKALNOJ PETLJI**

U Zagrebu, dana 22. studenog 2005.\*

*\*Napomena: Standardna ponuda HT-Hrvatskih telekomunikacija d.d. za uslugu pristupa izdvojenoj lokalnoj petlji izmijenjena je rješenjem Vijeća Hrvatske agencije za telekomunikacije od 15. prosinca 2006. klasa: 344-01/06-01/362; urbroj: 376-06-02-07, rješenjem istog Vijeća od 11. siječnja 2008. klasa: UP/I-344-01/07-01/222; urbroj: 376-08-11-05, rješenjem Vijeća Hrvatske agencije za poštu i elektroničke komunikacije od 21. srpnja 2008. klasa: UP/I- 344-01/08-01/547; urbroj: 376-08-11-07 te rješenjem Vijeća Hrvatske agencije za poštu i elektroničke komunikacije od 6. veljače 2009. klasa: UP/I- 344-01/08-01/547; urbroj: 376-09-11-14.*

## Sadržaj

1	Opće odredbe .....	3
1.1	Opseg Standardne ponude .....	3
1.2	Osnovna načela i ograničenja Standardne ponude .....	3
1.3	Važenje Standardne ponude .....	5
1.4	Definicije .....	5
2	Opis usluge .....	9
2.1	Usluga pristupa izdvojenoj lokalnoj petlji .....	9
2.2	Usluga kolokacije .....	10
3	Informacije o pristupnoj mreži i lokacijama glavnih razdjelnika T-Com-a .....	11
4	Kontakt za informacije .....	11
5.	Postupak pregovaranja i sklapanja ugovora o pristupu izdvojenoj lokalnoj petlji .....	11
6.	Inicijalni upit .....	12
7	Pregovori i sklapanje ugovora o pružanju kolokacijskih usluga .....	12
8	Zahtjev za izdvajanje pojedine lokalne petlje .....	12
9	Odbijanje zahtjeva Operatora korisnika .....	13
10	Postupci planiranja .....	13
11	Informacijski sustavi .....	13
12	Izmjena tehničkih parametara .....	14
13	Kvaliteta usluge .....	14
14	Smetnje u uslugama .....	15
15	Osnovni (bitni) zahtjevi .....	15
16	Cijene usluga, obračun i fakturiranje .....	16
16.1	Cijena usluge .....	16
16.2	Obračun i fakturiranje .....	16
16.3	Izmjena cijena .....	16
16.4	Instrumenti osiguranja plaćanja .....	16
17	Privremena obustava usluge .....	17
18	Odgovornost .....	18
18.1	Opće odredbe .....	18
18.2	Odgovornost prema trećima .....	18
19	Prava intelektualnog vlasništva .....	18
20	Povjerljivost .....	18
21	Izmjene ugovora .....	19
22	Rješavanje sporova .....	19
23	Ostalo .....	19
Dodatak 1A - Tehnički opis usluge - upredena metalna parica .....		20
Dodatak 1B - Tehnički opis usluge - zajednički pristup .....		26
Dodatak 2 - Kolokacija .....		31
Dodatak 3 - Informacije o pristupnoj mreži i lokacijama glavnog razdjelnika .....		47
Dodatak 4 - Kontakt za obavijesti .....		48
Dodatak 5 - Uvjeti pružanja kolokacijskih usluga .....		49
Dodatak 6 - Postupak izdvajanja pojedine lokalne petlje .....		57
Dodatak 7 - Postupci planiranja .....		63
Dodatak 8 - Informacijski sustavi .....		69
Dodatak 9 - Ispitivanje kompatibilnosti mreže .....		72
Dodatak 10 - Prijava i otklanjanje kvara .....		74
Dodatak 11 - Cijene .....		78
Dodatak 12 - Obrazac Izjave o povjerljivosti .....		82
Dodatak 13 - Naknade u slučaju zakašnjenja s isporukom usluge .....		85
Dodatak 14 - Obrasci Izjave krajnjeg korisnika .....		88

## 1. OPĆE ODREDBE

### 1.1 Opseg Standardne ponude

Standardnom ponudom za uslugu pristupa izdvojenoj lokalnoj petlji (u daljnjem tekstu: Standardna ponuda) opisuju se sadržaj i uvjeti pristupa izdvojenoj lokalnoj petlji koji HT- Hrvatske telekomunikacije d.d. Zagreb, Savska cesta 32 (u daljnjem tekstu: T-Com) omogućuju ovlaštenom operatoru i davatelju usluga koji je ishodio ovlaštenja za pružanje telekomunikacijskih usluga od Hrvatske Agencije za poštu i telekomunikacije (u daljnjem tekstu pod zajedničkim nazivom: Operator korisnik).

Pojmovi iz Standardne ponude tumače se u skladu sa Zakonom o telekomunikacijama i njegovim provedbenim propisima koji su na snazi.

Pristup izdvojenoj lokalnoj petlji koji pruža T-Com i koji je opisan u ovoj Standardnoj ponudi (u daljnjem tekstu: Usluge) obuhvaća sljedeće usluge:

- (i) Usluga pristupa izdvojenoj lokalnoj petlji u pristupnoj mreži T-Com-a:
  - a. Potpuni pristup izdvojenoj lokalnoj petlji (upredena metalna parica)
  - b. Zajednički pristup izdvojenoj lokalnoj petlji uporabom širine pojasa frekvencijskog spektra iznad govornog pojasa frekvencijskog spektra upredene metalne parice
- (ii) Usluga kolokacije:
  - fizička kolokacija,
  - udaljena kolokacija,
  - virtualna kolokacija.
- (iii) Odredbe u slučaju kašnjenja pružanja usluga od strane T-Com-a
- (iv) Usluge IT sustava.

Operator korisnik može koristiti usluge iz ove Standardne ponude samo za pružanje javnih govornih usluga u nepokretnoj mreži i usluga prijenosa podataka visokim brzinama prijenosa za stalni pristup Internetu te za multimedijske aplikacije utemeljene na tehnologiji digitalne pretplatničke petlje.

### 1.2 Osnovna načela i ograničenja Standardne ponude

Pristupom izdvojenoj lokalnoj petlji T-Com-a Operatoru korisniku omogućeno je pružanje usluge pristupa nepokretnoj telekomunikacijskoj mreži krajnjim korisnicima putem pristupne mreže T-Com-a. T-Com osigurava pristup izdvojenoj lokalnoj petlji samo za krajnje korisnike koji su spojeni na telekomunikacijsku mrežu T-Com-a ili korisnike na čijim je lokacijama dostupna nekorištena postojeća lokalna petlja (operativna rezerva ne podrazumijeva se dostupnom nekorištenom lokalnom petljom).

Pružanje usluge pristupa izdvojenoj lokalnoj petlji T-Com-a ograničeno je na postojeće aktivne i slobodne (nezauzete) lokalne petlje (upredene metalne parice) koje povezuju glavni razdjelnik T-Com-a i krajnju priključnu točku. Usluge kolokacije pružit će se Operatoru korisniku kao preduvjet za uslugu pristupa izdvojenoj lokalnoj petlji T-Com-a.

Pristup izdvojenoj lokalnoj petlji T-Com-a pruža se u okviru postojećeg tehničkog i operativnog stanja T-Com mreže. U tom smislu T-Com nije dužan na temelju zahtjeva Operatora korisnika proširiti, izmijeniti, nadograditi, modernizirati ili unaprijediti svoju postojeću pristupnu mrežu. T-Com nije obvezan, izvan opsega ove Standardne ponude, graditi dodatnu ili ulagati u novu telekomunikacijsku infrastrukturu ili mijenjati ili obnoviti postojeću infrastrukturu u svrhu korištenja kolokacijskog prostora, osim ako je takva obveza izričito navedena u ovoj Standardnoj ponudi.

Korištenje usluge pristupa izdvojenoj lokalnoj petlji opisane u ovoj Standardnoj ponudi ne mijenja i ne utječe na vlasništvo nad lokalnom petljom i pripadajućim mrežnim elementima kao ni na vlasništvo nad opremom T-Com-a i Operatora korisnika. T-Com će u potpunosti zadržati vlasništvo nad opremom i mrežnim elementima koji pripadaju T-Com-u, a koje je T-Com instalirao ili dao instalirati za potrebe pružanja usluga Operatoru korisniku.

Pod uvjetom prethodnog potpisivanja Izjave o povjerljivosti od strane Operatora korisnika, Operatoru korisniku će, na zahtjev, biti omogućen uvid u detaljne informacije o pristupnoj mreži T-Com-a, uključujući uvid u popis brojeva i adresa svih glavnih razdjelnika raspoloživih u pristupnoj mreži T-Com-a.

T-Com nije odgovoran za:

- sadržaj komunikacija koji se prenosi putem izdvojene lokalne petlje T-Com-a, i
- kvalitetu usluga koje Operator korisnik pruža putem izdvojene lokalne petlje T-Com-a.

Usluge koje su predmet ove Standardne ponude pružit će se Operatoru korisniku temeljem sklopljenog Ugovora o pristupu izdvojenoj lokalnoj petlji s T-Com-om sukladno uvjetima utvrđenima u ovoj Standardnoj ponudi i uvjetima utvrđenima u Ugovoru o pristupu izdvojenoj lokalnoj petlji.

Ugovorom o pristupu izdvojenoj lokalnoj petlji sklopljenim s Operatorom korisnikom mogu biti obuhvaćene posebne usluge o kojima ugovorne strane pregovaraju na komercijalnoj osnovi, a koje nisu obuhvaćene ovom Standardnom ponudom. Na zahtjev Operatora korisnika, T-Com će dostaviti popis raspoloživih posebnih usluga T-Com-a pod uvjetom prethodnog sklapanja ugovora o povjerljivosti s T-Com-om.

Usluga prenosivosti broja nije uređena ovom Standardnom ponudom. Prenosivost broja smatra se zasebnom uslugom te se ista ostvaruje temeljem Pravilnika o prenosivosti broja i predodabiru operatora i odluke Vijeća Agencije o prenosivosti broja i predodabiru operatora. Međutim, s obzirom na povezanost ove dvije usluge, u slučaju kada Operator korisnik za istog krajnjeg korisnika podnosi i zahtjev za izdvajanje pojedine lokalne petlje i zahtjev za prijenos broja, T-Com će u suradnji s Operatorom korisnikom i davateljem broja vremenski uskladiti datume realizacije obje usluge vodeći računa o rokovima i za jednu i drugu uslugu.

Usluge ili dijelovi usluge koji su predmet ove Standardne ponude ne mogu se ustupiti na korištenje trećim stranama bez prethodne pisane suglasnosti T-Com-a.

Na lokalne petlje za koje je sklopljen ugovor o izdvajanju pojedine lokalne petlje temeljem ove Standardne ponude ne primjenjuju se uvjeti odnosno ponuda T-Com-a za pristup Internetu, uvjeti odnosno ponuda T-Com-a za ADSL transport usluge te uvjeti odnosno ponuda bilo kojih sličnih ili zamjenskih usluga koju T-Com može nuditi na tržištu s vremena na vrijeme. Ako Operator korisnik prije sklapanja ugovora o izdvojenoj lokalnoj petlji već ima sklopljen ugovor s T-Com-om o pristupu Internetu odnosno korištenju ADSL transport usluge ili bilo koje slične ili zamjenske usluge, taj ugovor odnosno ugovori neće se primjenjivati na pojedine lokalne petlje koje su izdvojene temeljem ove Standardne ponude.

U svrhu otklanjanja dvojbi, za potrebe uspostave međusobnog povezivanja na lokaciji T-Com-a, T-Com će, na zahtjev Operatora korisnika koji je ujedno i operator za međusobno povezivanje, pružiti usluge kolokacije temeljem i pod uvjetima utvrđenima Standardnom ponudom T-Com-a za usluge međusobnog povezivanja. T-Com će na zahtjev Operatora korisnika koji već ima implementiranu kolokaciju za uslugu pristupa izdvojenoj lokalnoj petlji na lokaciji lokalne pristupne točke za međusobno povezivanje, bez odgađanja omogućiti implementaciju kolokacije za usluge međusobnog povezivanja, na način da se za potrebe međusobnog povezivanja može koristiti postojeći zakupljeni prostor u kolokaciji koji se koristi za uslugu pristupa izdvojenoj lokalnoj petlji, već instalirani telekomunikacijski ormar te postojeće napajanje električnom energijom i klimatizacija.

U tom slučaju uspostave kolokacije za usluge međusobnog povezivanja na lokaciji na kojoj je već uspostavljena kolokacija za uslugu pristupa izdvojenoj lokalnoj petlji, Operator korisnik je u cijelosti odgovoran za prekid usluga međusobnog povezivanja koje je nastupilo uslijed ispada mrežnog napajanja opreme Operatora korisnika.

U slučaju da Operator korisnik želi ostvariti međusobno povezivanje na lokalnoj razini dužan je snositi dodatne troškove u svrhu ispunjenja tehničkih i operativnih uvjeta u svrhu ispravnog međusobnog povezivanja.

### 1.3 Važenje Standardne ponude

Standardna ponuda se primjenjuje i važi od dana odobrenja nadležnog regulatornog tijela.

### 1.4 Definicije

Definicije navedene u Standardnoj ponudi vrijede samo za ovu Standardnu ponudu i nemaju utjecaja na definicije sadržane u mjerodavnim propisima. Definicije pojedinih usluga navedenih u ovoj Standardnoj ponudi mogu biti uže od definicija navedenih u mjerodavnim propisima te se stoga Standardna ponuda odnosi samo na usluge koje su u njoj opisane.

U slučaju zahtjeva za uslugama koje nisu izričito navedene i sadržane u ovoj Standardnoj ponudi, T-Com će utvrditi da li se uvjeti navedeni u ovoj Standardnoj ponudi odnose na zatražene usluge, odnosno postoje li objektivni kriteriji po kojima se razlikuju zatražene usluge od usluga navedenih u Standardnoj ponudi te će o tome izvijestiti podnositelja zahtjeva.

Sljedeći pojmovi u ovoj Standardnoj ponudi imaju sljedeća značenja:

Aktivna (zauzeta) upredena metalna parica:	upredena metalna parica koja je spojena na glavni razdjelnik i na krajnju priključnu točku, a pretplatnička terminalna oprema krajnjeg korisnika je spojena na telekomunikacijsku mrežu T-Com-a;
Cjelovitost mreže:	skup tehničkih zahtjeva za postupak, rad i izmjene u telekomunikacijskoj mreži, u svrhu osiguravanja nesmetane uporabe međusobno povezanih telekomunikacijskih mreža, kao i pristupa tim mrežama te cjelovitosti podataka pohranjenih u telekomunikacijskoj mreži;
Fizička kolokacija:	kolokacija pri kojoj je oprema Operatora korisnika smještena u prostoriji glavnog razdjelnika T-Com-a, ili pri kojoj T-Com sporazumno daje prostor za opremu Operatoru korisniku u različitoj prostoriji na istoj lokaciji na kojoj je smještena i prostorija glavnog razdjelnika, ovisno o zahtjevu Operatora korisnika i o raspoloživom prostoru;
Glavni razdjelnik:	mjesto na kojem lokalna petlja završava i spaja se na pretplatnički stupanj lokalne centrale (sučelje između komutacijske opreme javne komutirane telefonske mreže T-Com-a i pristupne mreže T-Com-a);
Kolokacija:	pružanje usluge najma prostora i tehničkih sadržaja koji su potrebni za prikladan smještaj i povezivanje potrebne opreme Operatora korisnika u svrhu korištenja uslugom pristupa izdvojenoj lokalnoj petlji;
Kolokacijski prostor:	dio kolokacijske sobe, odnosno dio nekretnine dodijeljene određenom Operatoru korisniku sukladno ovoj Standardnoj ponudi;
Kolokacijska soba:	namjenska prostorija u objektu T-Com-a koju je T-Com odredio za instalaciju opreme Operatora korisnika temeljem ove Standardne ponude;

Krajnja priključna točka:	sučelje u objektu na lokaciji krajnjeg korisnika povezano s mrežom T-Com-a pomoću kabela smještenog na lokaciji krajnjeg korisnika;
Krajnji korisnik (pretplatnik):	krajnji korisnik čija je terminalna oprema direktno spojena na pristupnu mrežu T-Com-a i Operator ima pisani dokaz o iskazanoj namjeri sklapanja pisanog ugovora o pružanju telekomunikacijskih usluga za koje je potreban pristup izdvojenoj lokalnoj petlji;
Lokalna petlja:	fizički žični vod (upredena metalna parica) koji povezuje krajnju priključnu točku telekomunikacijske mreže u prostoru pretplatnika s priključkom na glavnom razdjelniku (lokalne centrale ili udaljenoga pretplatničkog stupnja) ili na nekom drugom odgovarajućem dijelu javne nepokretne mreže T-Com-a;
Operativna rezerva:	potreban broj upredenih metalnih parica u pojedinačnom kabeu korištenom u pristupnoj mreži T-Com-a, koje su određene u svrhu otklona kvarova, održavanja i rješavanja drugih operativnih problema za potrebe svih usluga koje se pružaju putem pristupne mreže T-Com-a. Količina upredenih metalnih parica koje ulaze u operativnu rezervu se određuje prema kapacitetu kabela i određen je iskustvenom metodom Upredene metalne parice koje ulaze u operativnu rezervu se ne koriste za pružanje usluge pristupa izdvojenoj lokalnoj petlji.
Operator korisnik:	treća zainteresirana strana ovlaštena za pružanje telekomunikacijskih usluga prema Zakonu o telekomunikacijama i koja zadovoljava uvjete za korištenje usluge pristupa izdvojenoj lokalnoj petlji sukladno ovoj Standardnoj ponudi;
Posredni kabel:	kabel koji povezuje glavni razdjelnik na pristupnoj mreži T-Com-a i posredni razdjelnik; ovisno o vrsti kolokacije, posredni kabel može biti unutarnji ili vanjski;
Posredni razdjelnik:	razdjelnik koji se nalazi na točki kolokacije i priključen je putem posrednog kabela na glavni razdjelnik T-Com-a; omogućava smještaj sučelja na strani T-Com-a gdje Operator korisnik preuzima uslugu pristupa izdvojenoj lokalnoj petlji;
Potpuni pristup izdvojenoj lokalnoj petlji:	pružanje Operatoru korisniku pristupa lokalnoj petlji T-Com-a kojim se dopušta uporaba cijeloga frekvencijskog spektra lokalne petlje (upredenih metalnih parica);
Pretplatnički vod:	upredena metalna parica koja je spojena na glavni razdjelnik i na krajnju priključnu točku;
Prijenosni kabel:	kabel koji povezuje posredni razdjelnik na strani Operatora korisnika i telekomunikacijsku opremu Operatora korisnika; ovisno o kojoj se vrsti kolokacije radi, prijenosni kabel može biti vanjski ili unutarnji;

Pripadajući sadržaji:	sadržaji vezani uz pružanje pristupa izdvojenoj lokalnoj petlji, a osobito kolokacija, kabelski priključci i odgovarajući informacijski sustavi, koji su Operatoru korisniku potrebni za pružanje usluga na konkurentskoj i ravnopravnoj osnovi;
Pristup izdvojenoj lokalnoj petlji:	potpuni pristup izdvojenoj lokalnoj petlji i zajednički pristup izdvojenoj lokalnoj petlji, pri čemu ne dolazi do promjene vlasništva nad lokalnom petljom;
Pristupna mreža:	dio nepokretne telekomunikacijske mreže T-Com-a koji spaja pojedinačne krajnje korisnike nepokretne mreže s glavnim razdjelnikom;
Prostorija glavnog razdjelnika:	prostorija u kojoj su smještene krajnje točke pretplatničkih vodova na koje se primjenjuje postupak izdvajanja lokalne petlje;
Prvi zdenac:	zdenac smješten u blizini lokacije T-Com-a koji pruža pristup otvoru cijevi koje završavaju u zgradama na lokaciji T-Com-a i pogodan je za pristup kolokaciji putem prijenosnog kabela;
Radni dan:	svaki dan osim nedjelje i državnih blagdana u Hrvatskoj;
Regulatorno tijelo:	Hrvatska Agencija za telekomunikacije;
Slobodna (nekorištena/nezauzeta) upredena metalna parica:	upredena metalna parica koja je spojena na glavni razdjelnik i na završnu točku mreže na lokaciji krajnjeg korisnika i ne pripada operativnoj rezervi i nije rezervirana za druge telekomunikacije usluge;
Standardna ponuda:	važeća ponuda T-Com-a za uslugu pristupa izdvojenoj lokalnoj petlji, uključujući uslugu kolokacije;
Sustav višestruke iskoristivosti parice:	sustav koji koristi cijeli frekvencijski opseg jedne upredene metalne parice za spajanje više krajnjih korisnika na telekomunikacijsku mrežu za uslugu prijenosa zvuka;
Točka kolokacije:	točka na kojoj se realizira kolokacija sukladno ovoj Standardnoj ponudi;
Točka raspodjele (izvod pristupne mreže):	točka raspodjele pristupne mreže smještena u blizini lokacije krajnjeg korisnika gdje su upredene metalne parice jednog pristupnog kabela spojene sa individualnim završecima kabela koji vode do lokacije krajnjeg korisnika;
Točka razgraničenja:	sučelja u posrednom razdjelniku koja definiraju granice odgovornosti T-Com-a i Operatora korisnika;
Udaljena kolokacija:	lokacija na kojoj T-Com pruža uslugu pristupa izdvojenoj lokalnoj petlji u prostoriji Operatora korisnika, koja je, sukladno odredbama ove Standardne ponude, na odgovarajući način povezana s glavnim razdjelnikom T-Com-a;

Udaljeni pretplatnički stupanj:	dio komutacijskog sustava koji se upotrebljava za prihvat i sabiranje (koncentriranje) telekomunikacijskog prometa pretplatnika, a povezan je na pripadajuću lokalnu centralu i na njega je priključena lokalna petlja;
Unutarnji prijenosni kabel:	kabel koji počinje u spojnici u prvom zdencu i povezuje telekomunikacijsku opremu Operatora korisnika u kolokacijskom prostoru. Unutarnji prijenosni kabel mora zadovoljavati standardne uvjete za instalacijske kabele;
Vanjski prijenosni kabel:	kabel koji povezuje telekomunikacijsku opremu u prostoru na strani Operatora korisnika i završava u spojnici u prvom zdencu;
Virtualna kolokacija:	lokacija na kojoj je u prostorijama T-Com-a smještena oprema Operatora korisnika potrebna za uslugu pristupa izdvojenoj lokalnoj petlji, a tu opremu postavlja, održava i njome upravlja isključivo T-Com, bez dopuštenja pristupa Operatoru korisniku;
Zajednički pristup lokalnoj petlji:	pružanje usluge pristupa izdvojenoj lokalnoj petlji ili izdvojenoj lokalnoj potpetlji T-Com-a, kojim se Operatoru korisniku dopušta uporaba širine pojasa frekvencijskog spektra iznad govornoga pojasa frekvencijskog spektra izdvojene lokalne petlje (upredenih metalnih parica), dok govorni pojas frekvencijskog spektra izdvojene lokalne petlje i dalje upotrebljava T-Com za pružanje javno dostupnih telefonskih usluga;
Završna točka mreže (mrežna završna točka):	sučelje između završetka kabela koji je u vlasništvu T-Com-a i kućne telekomunikacijske instalacije koja je u vlasništvu vlasnika zgrade.



## 2. OPIS USLUGE

### 2.1 Usluga pristupa izdvojenoj lokalnoj petlji

Usluga pristupa izdvojenoj lokalnoj petlji T-Com-a obuhvaća pružanje telekomunikacijskih usluga krajnjim korisnicima od strane Operatora korisnika, pri čemu T-Com osigurava Operatoru korisniku pristup upredenoj metalnoj parici za krajnje korisnike koji su spojeni na telekomunikacijsku mrežu T-Com-a ili korisnike na čijim je lokacijama dostupna postojeća slobodna upredena metalna parica, pod uvjetom da navedena upredena metalna parica u trenutku zahtjeva Operatora korisnika podržava jednu ili više kompatibilnih telekomunikacijskih usluga koje pruža T-Com. Pristup izdvojenoj lokalnoj petlji T-Com-a pruža se isključivo zajedno s uslugom kolokacije T-Com-a definiranom u članku 2.2. ove Standardne ponude.

Pristup Operatora korisnika izdvojenoj lokalnoj petlji T-Com-a smatra se pristupom mreži sukladno važećim Pravilnikom o pristupu mreži i međusobnom povezivanju.

Osim ako što drugo nije izričito navedeno, odredbe iz ove Standardne ponude koje se odnose na uslugu pristupa izdvojenoj lokalnoj petlji, odnosno na izdvojenu lokalnu petlju (upredena metalna parica) na odgovarajući način se primjenjuju i na potpuni pristup izdvojenoj lokalnoj petlji i na zajednički pristup izdvojenoj lokalnoj petlji.

#### 2.1.1 Potpuni pristup izdvojenoj lokalnoj petlji

T-Com će omogućiti potpuni pristup upredenoj metalnoj parici raspoloživoj na pripadajućem glavnom razdjelniku unutar pristupne mreže T-Com-a pod sljedećim uvjetima:

- ako je između krajnjeg korisnika i T-Com-a instalirana raspoloživa upredena metalna parica (uključujući i završnu točku mreže),
- ako pretplatnička linija nije privremeno isključena iz T-Com mreže,
- ako T-Com zaprimi zahtjev krajnjeg korisnika za prestankom pružanja usluga T-Com-a, uključujući uslugu pristupa T-Com mreži, kojeg je moguće realizirati sukladno važećim propisima i odukama nadležnog regulatornog tijela te općim uvjetima T-Com-a za krajnje korisnike u nepokretnoj mreži, odnosno pretplatničkom ugovoru između T-Com-a i krajnjeg korisnika,
- ako je Operator korisnik naručio potrebni posredni razdjelnik i posredne kabele.

T-Com će omogućiti potpuni pristup raspoloživoj neprekidnoj upredenoj metalnoj parici u pristupnoj mreži T-Com-a ako Operator korisnik naruči upredenu metalnu paricu do zatražene lokacije.

Usluga potpunog pristupa izdvojenoj lokalnoj petlji pruža se samo u slučaju ako postojeća linija krajnjeg korisnika radi na neprekidnoj upredenoj metalnoj parici bez uporabe sustava višestruke iskoristivosti parice. T-Com nije obvezan proširivati svoju pristupnu mrežu niti instalirati sustav višestruke iskoristivosti parice u svrhu pružanja usluge pristupa izdvojenoj lokalnoj petlji. Pristup izdvojenoj lokalnoj petlji se neće omogućiti ukoliko je potrebno ponovno spajanje postojećih ili dodjela novih pretplatničkih linija za krajnje korisnike T-Com-a putem sustava višestruke iskoristivosti parice.

Usluga potpunog pristupa izdvojenoj lokalnoj petlji pruža se bez prijenosne ili komutacijske tehnologije. Podnajam upredene metalne parice nije dozvoljen.

Specifikaciju tehničkog opisa usluge potpunog pristupa izdvojenoj lokalnoj petlji nalazi se u Dodatku 1A (Upredena metalna parica) ovoj Standardnoj ponudi.

T-Com pruža uslugu potpunog pristupa izdvojenoj lokalnoj petlji bez korištenja postojećih operativnih rezervi, kako je to definirano Dodatkom 1 ovoj Standardnoj ponudi. Operativne rezerve se koriste u svrhu održavanja i otklanjanja kvarova na čitavoj pristupnoj mreži bez obzira tko pruža telekomunikacijske usluge putem korištene pristupne mreže T-Com-a.

### 2.1.2 Zajednički pristup izdvojenoj lokalnoj petlji

U skladu sa svojim tehničkim i operativnim mogućnostima, T-Com će ponuditi Operatoru korisniku pristup visokom pojasu frekvencijskog spektra iznad govornoga pojasa frekvencijskog spektra putem upredene metalne parice dostupne za takav pristup na glavnom razdjelniku T-Com-a i na pristupnoj točki na strani krajnjeg korisnika. U tom slučaju, T-Com zadržava i dalje upotrebljava govorni pojas frekvencijskog spektra iste upredene metalne parice za pružanje svojih telefonskih usluga istom krajnjem korisniku (pretplatniku).

T-Com će omogućiti zajednički pristup upredenoj metalnoj parici raspoloživoj na pripadajućem glavnom razdjelniku unutar pristupne mreže T-Com-a pod sljedećim uvjetima:

- ako je između krajnjeg korisnika i T-Com-a instalirana raspoloživa upredena metalna parica (uključujući i završnu točku mreže) koja podržava visoke brzine prijenosa,
- ako je instalirana raspoloživa upredena metalna parica aktivna i u uporabi bez sustava višestruke iskoristivosti parice za pristup javnoj govornoj usluzi T-Com-a (POTS ili ISDN BRA)
- ako pretplatnička linija nije privremeno isključena iz T-Com mreže,
- ako je Operator korisnik naručio potrebni posredni razdjelnik i posredne kabele.

Ako tijekom pružanja usluge zajedničkog pristupa upredenoj metalnoj parici, T-Com zaprimi zahtjev krajnjeg korisnika za prestankom pružanja usluga T-Com-a, uključujući uslugu pristupa T-Com mreži, T-Com će o istom odmah obavijestiti Operatora korisnika. Ukoliko Operator korisnik ima namjeru nastaviti pružati bez prekida svoje usluge krajnjem korisniku putem usluge pristupa izdvojenoj lokalnoj petlji T-Com-a, Operator korisnik mora, u roku od 8 dana po primitku gore navedene obavijesti T-Com-a, za dotičnu upredenu metalnu paricu zatražiti uslugu potpunog pristupa izdvojenoj lokalnoj petlji pod uvjetima utvrđenima u ovoj Standardnoj ponudi.

Sučelja za pristup visokom frekvencijskom spektru na upredenoj metalnoj parici predstavljaju dva djelatelja, od koji je jedan djelatelj postavljen na strani krajnjeg korisnika, a drugi na strani glavnog razdjelnika T-Com-a. Navedena sučelja postavlja i održava T-Com i nalaze se pod kontrolom T-Com-a. U slučaju kada Operator korisnik preuzima bakrenu paricu postojećeg T-Com pristupa instalaciju sučelja na strani krajnjeg korisnika može obaviti i Operator korisnik kome će T-Com prethodno dostaviti potrebni djelatelj.

Specifikacija tehničkog opisa usluge zajedničkog pristupa izdvojenoj lokalnoj petlji nalazi se u Dodatku 1B (Zajednički pristup izdvojenoj lokalnoj petlji) ovoj Standardnoj ponudi.

## 2.2 Usluga kolokacije

Preduvjet za pristup pojedinačnoj izdvojenoj lokalnoj petlji T-Com-a je zahtjev za uslugom kolokacije na pripadajućoj lokaciji glavnog razdjelnika u pristupnoj mreži T-Com-a te sklopljen i realiziran ugovor o pružanju kolokacijskih usluga prema Standardnoj ponudi i njenim dodacima. Na zahtjev Operatora korisnika, T-Com će pripremiti posebnu ponudu sukladno postojećim tehničkim, operativnim i pravnim preduvjetima, uključujući uvjete za pripremu i korištenje kolokacijskog prostora.

Ovisno o postojećim preduvjetima na određenoj lokaciji glavnog razdjelnika te sukladno ovoj Standardnoj ponudi, T-Com nudi sljedeće vrste usluga kolokacije:

- (i) Fizička kolokacija:
  - u zasebnim prostorijama za kolokaciju,
  - u vanjskim kabinetima,
  - unutar prostorije glavnog razdjelnika.
- (ii) Udaljena kolokacija – kolokacija u prostorijama ili vanjskim kabinetima koje je Operator korisnik uspostavio ili unajmio na javnom ili privatnom vlasništvu, i
- (iii) Virtualna kolokacija - kolokacija u prostorijama T-Com-a kod koje opremu Operatora korisnika nužnu za uslugu pristupa izdvojenoj lokalnoj petlji smješta, instalira, održava i njome upravlja isključivo T-Com, a Operator korisnik nema dozvolu pristupa navedenoj opremi.

Usluge kolokacije detaljno su opisane u Dodatku 2 (Usluga kolokacije), a postupak podnošenja zahtjeva za kolokaciju, uvjeti za pojedinu vrstu kolokacije, sklapanje ugovora o kolokacijskim uslugama, uvjeti otkazivanja kolokacije te realizacija kolokacije opisani su u Dodatku 5 (Uvjeti pružanja kolokacijskih usluga) ove Standardne ponude.

Prilikom ulaska Operatora korisnika mjestu kolokacije (npr. zbog instalacije, održavanja, itd.) na lokaciji T-Com-a, ovlaštene osobe Operatora korisnika dužne su pridržavati se sigurnosnih standarda opisanih u Dodatku 2 ovoj Standardnoj ponudi.

### **3. INFORMACIJE O PRISTUPNOJ MREŽI I LOKACIJAMA GLAVNIH RAZDJELNIKA T-Com-a**

Informacije o pristupnoj mreži T-Com-a i lokaciji glavnih razdjelnika T-Com-a smatraju se poslovnom tajnom. Strogo je zabranjeno objaviti ili dati na uvid navedene informacije trećim stranama.

T-Com će omogućiti uvid u popis brojeva i adresa svih glavnih razdjelnika navedenih u Dodatku 3 ovoj Standardnoj ponudi isključivo pod uvjetom dostave T-Com-u potpisane Izjave o povjerljivosti od strane Operatora korisnika sukladno članku 20. ove Standardne ponude.

### **4. KONTAKT ZA INFORMACIJE**

T-Com će odrediti kontakt adresu za upite Operatora korisnika vezano uz operativno upravljanje uslugom pristupa izdvojenoj lokalnoj petlji. Kontaktno će mjesto biti dostupno radnim danom od 8:00 do 16:00.

Jedinstveno kontaktno mjesto za informacije specificirano je u Dodatku 4 ovoj Standardnoj ponudi.

### **5. POSTUPAK PREGOVARANJA I SKLAPANJA UGOVORA O PRISTUPU IZDVOJENOJ LOKALNOJ PETLJI**

U svrhu započinjanja pregovora o usluzi pristupa izdvojenoj lokalnoj petlji, Operator korisnik mora na adresu navedenu u Dodatku 4 ovoj Standardnoj ponudi dostaviti T-Com-u službeni zahtjev za sklapanje Ugovora o pristupu izdvojenoj lokalnoj petlji u pisanom obliku (u daljnjem tekstu: Zahtjev za sklapanje ugovora) zajedno sa sljedećim dokumentima:

- a) naziv i sjedište podnositelja zahtjeva
- b) preslik pravovaljane dozvole za obavljanje telekomunikacijskih usluga
- c) dokaz o pravnoj osobnosti podnositelja zahtjeva (izvadak iz registra Trgovačkog suda za podnositelja zahtjeva).

Pregovori o sklapanju Ugovora o pristupu izdvojenoj lokalnoj petlji počinju nakon što T-Com zaprimi potpuni Zahtjev za sklapanje ugovora, uključujući sve ovdje definirane isprave i ne mogu trajati duže od 30 dana od dana zaprimanja Zahtjeva za sklapanje ugovora. Ako se ne može postići dogovor o pristupu izdvojenoj lokalnoj petlji između T-Com-a i Operatora korisnika u navedenom roku, operatori uključeni u pregovore mogu se s tim zahtjevom obratiti nadležnom regulatornom tijelu.

Ako T-Com utvrdi da zaprimljeni Zahtjev za sklapanje ugovora ne sadrži sve podatke iz stavka 1. ovoga članka, u roku od osam dana zatražit će dopunu zahtjeva od Operatora korisnika. Ako T-Com utvrdi da ni dopunjeni zahtjev Operatora korisnika nije potpun u smislu odredaba ovoga članka, T-Com će zatražiti dodatnu dopunu zahtjeva u daljnjem roku od osam dana. Ako i u navedenom roku T-Com ne zaprimi potpun zahtjev prema odredbama ovog članka, odbit će Zahtjev za sklapanje ugovora.

T-Com će razmotriti svaki zaprimljeni Zahtjev za sklapanje ugovora, koji sadrži sve podatke iz stavka 1. ovoga članka, te sklopiti Ugovor o pristupu izdvojenoj lokalnoj petlji s Operatorom korisnikom u roku od petnaest dana od dana zaprimanja tog zahtjeva, osim u slučajevima iz članka 9. Standardne ponude.

Ugovor o pristupu izdvojenoj lokalnoj petlji regulira naročito prava i obveze T-Com-a i Operatora korisnika u odnosu na krajnjeg korisnika, vrste usluga koje T-Com nastavlja pružati krajnjem korisniku i postupku izmjene ugovora, osobito u vezi s izmjenama usluga koje T-Com i Operator korisnik nude krajnjem korisniku. Također, navedenim ugovorom regulirat će se i druga pitanja koja nisu definirana ovom Standardnom ponudom, uključivo pitanja sredstava osiguranja, povjerljivost i raskid ugovornog odnosa.

Na temelju sklopljenog Ugovora o pristupu izdvojenoj lokalnoj petlji, Operator korisnik stječe pravo na podnošenje zahtjeva za pružanje kolokacijskih usluga iz članka 7. ove Standardne ponude. Ugovor o pristupu izdvojenoj lokalnoj petlji neće proizvoditi pravne učinke u pogledu sadržaja usluge pristupa lokalnoj petlji sve dok ugovorne strane ne sklope ugovor o pružanju usluga kolokacije sukladno članku 7. i Dodatku 5 (Uvjeti pružanja kolokacijskih usluga) ove Standardne ponude te se ne realizira zahtjev Operatora korisnika za izdvajanje pojedine lokalne petlje sukladno članku 8. i Dodatku 6 (Postupak izdvajanja pojedine lokalne petlje).

Odmah nakon sklapanja Ugovora o pristupu izdvojenoj lokalnoj petlji, Operatoru korisniku bit će omogućen uvid u podatke opisane u Dodatku 3 Standardne ponude.

## **6. INICIJALNI UPIT**

Prije sklapanja Ugovora o pristupu izdvojenoj lokalnoj petlji s T-Com-om a nakon započinjanja pregovora iz članka 5. ove Standardne ponude, Operator korisnik može, ali ne mora, zatražiti u pisanom obliku od T-Com-a informacije o lokacijama glavnog razdjelnika namijenjenim za uslugu pristupa izdvojenoj lokalnoj petlji (u daljnjem tekstu: Inicijalni upit).

Pod uvjetom dostave T-Com-u potpisane Izjave o povjerljivosti od strane Operatora korisnika sukladno članku 20. ove Standardne ponude, T-Com će u roku od 5 radnih dana od dana zaprimanja Inicijalnog upita dostaviti u pisanom obliku sljedeće informacije:

- zemljopisni položaj zatraženog glavnog razdjelnika,
- broj kanala po lokaciji glavnog razdjelnika,
- pozivni broj javne komutirane telefonske mreže,
- zemljopisnu pokrivenost po pojedinom glavnom razdjelniku T-Com-a, u obliku zemljopisnih karata ili popisu ulica koje su pokrivene pojedinim glavnim razdjelnikom T-Com-a.

Inicijalni upit ne smatra se službenim zahtjevom za pružanje kolokacijskih usluga u smislu članka 7. ove Standardne ponude.

## **7. PREGOVORI I SKLAPANJE UGOVORA O PRUŽANJU KOLOKACIJSKIH USLUGA**

Nakon sklapanja ugovora iz članka 5. ove Standardne ponude, Operator korisnik podnosi T-Com-u zahtjev za pružanje kolokacijskih usluga u pisanom obliku.

Sadržaj zahtjeva za pružanje kolokacijskih usluga, postupak sklapanja ugovora i uvjeti otkazivanja usluge određeni su Dodatkom 5. ove Standardne ponude (Uvjeti pružanja kolokacijskih usluga).

Sklopljenjem i realizacijom ugovora o pružanju kolokacijskih usluga, Operator korisnik stječe pravo na podnošenje zahtjeva za izdvajanje pojedine lokalne petlje koja je spojena s glavnim razdjelnikom na lokaciji za koju je sklopljen i realiziran ugovor o pružanju kolokacijskih usluga.

Ako Operator korisnik ne podnese zahtjev za pružanje kolokacijskih usluga u roku od 90 dana od dana sklapanja ugovora iz članka 5. ove Standardne ponude, odnosno ako T-Com i Operator korisnik ne mogu postići dogovor o ugovoru o pružanju kolokacijskih usluga u roku od 6 mjeseci od dana podnošenja zahtjeva, ugovor o pristupu izdvojenoj lokalnoj petlji automatski se raskida, a sredstva osiguranja se vraćaju.

Operator korisnik uz prethodni pisani zahtjev, može pregledati lokacije na kojima je omogućena fizička kolokacija, kao i lokacije na kojima kolokacija nije omogućena zbog nedostatka prostornih ili tehničkih mogućnosti.

## **8. ZAHTJEV ZA IZDVAJANJE POJEDINE LOKALNE PETLJE**

Nakon sklapanja ugovora iz članka 7. ove Standardne ponude, Operator korisnik može podnijeti T-Com-u u pisanom obliku zahtjev za izdvajanje pojedine lokalne petlje koja je spojena s glavnim razdjelnikom na lokaciji za koju je sklopljen i realiziran ugovor o pružanju kolokacijskih usluga.

Sadržaj zahtjeva za izdvajanje pojedine lokalne petlje, realizacija zahtjeva i uvjeti otkazivanja usluge određeni su Dodatkom 6. ove Standardne ponude (Postupak izdvajanja pojedine lokalne petlje).

## **9. ODBIJANJE ZAHTJEVA OPERATORA KORISNIKA**

Pored drugih razloga određenih ovom Standardnom ponudom i njenim dodacima za odbijanje pojedine vrste zahtjeva, T-Com može odbiti zahtjev za sklapanje Ugovora o pristupu izdvojenoj lokalnoj petlji iz članka 5. Standardne ponude, zahtjev za pružanje kolokacijskih usluga iz članka 7. Standardne ponude i zahtjeve za izdvajanje pojedine lokalne petlje iz članka 8. ove Standardne ponude ako dostavljeni zahtjevi nisu u skladu s ovom Standardnom ponudom i njenim dodacima ili ako se na temelju objektivnih mjerila koja se odnose na nedostatak tehničkih mogućnosti ili na održavanje cjelovitosti telekomunikacijske mreže, i to na temelju provedenih ispitivanja utvrdi da je ispunjen bilo koji od sljedećih uvjeta:

1. kakvoća lokalne petlje nije prikladna za povezivanje potrebne opreme operatora korisnika i pružanje zahtijevanih usluga,
2. izdvajanje lokalne petlje narušava cjelovitost telekomunikacijske mreže,
3. kolokacija i/ili zajednička uporaba opreme nisu dostupne u trenutku podnošenja zahtjeva Operatora korisnika za kolokaciju, iz razloga što T-Com nije više u mogućnosti pružiti pristup toj opremi i/ili kolokacijskom prostoru zbog obveza iz ugovora koji je T-Com prethodno sklopio s drugim operatorima korisnicima. Za te potrebe T-Com će voditi evidenciju o listi čekanja za lokacije s ograničenim kolokacijskim prostorom. U slučaju otkazivanja ranije sklopljenog ugovora za određenu lokaciju (npr. radi neispunjenja potrebnih obveza od strane prethodnog operatora korisnika), T-Com će, odmah po stupanju na snagu otkaza ugovora, obavijestiti prvog sljedećeg operatora korisnika s liste čekanja o oslobađaju kolokacijskog prostora na toj lokaciji.

U slučaju odbijanja zahtjeva za kolokaciju zbog razloga navedenih u točki 3. ovoga članka, T-Com je dužan u roku od deset dana od dana primitka zahtjeva dostaviti Operatoru korisniku obavijest o odbijanju zahtjeva. T-Com će, ako je to tehnički ostvarivo, dostaviti Operatoru korisniku uz detaljno obrazloženje razloga odbijanja zahtjeva, prijedlog druge vrste kolokacije ili zajedničke uporabe opreme, u roku od 15 dana od dana odbijanja zahtjeva. Operatoru korisniku koji najkasnije u roku od 30 dana prihvati drugu vrstu kolokacije ili zajedničke uporabe opreme, T-Com će najkasnije u roku od 5 dana od primitka obavijesti o prihvaćanju prijedloga druge vrste kolokacije ili zajedničke uporabe opreme, dostaviti pripadajuću ponudu.

T-Com može također odbiti zahtjeve za pružanje kolokacijskih usluga iz članka 7. Standardne ponude i zahtjeve za pristup pojedinoj izdvojenoj lokalnoj petlji iz članka 8. Standardne ponude i ako Operator korisnik nije dostavio valjana sredstva osiguranja plaćanja u obliku i roku određenim Standardnom ponudom i Ugovorom o pristupu izdvojenoj lokalnoj petlji iz članka 5. Standardne ponude.

T-Com će odbiti zahtjev za pristup pojedinoj izdvojenoj lokalnoj petlji i ako za zatraženu lokalnu petlju ili za krajnjeg korisnika na kojeg se ta lokalna petlja odnosi, nije ispunjen neki od uvjeta opisanih u ovoj Standardnoj ponudi, naročito u članku 2.1 (Opis usluge).

## **10. POSTUPCI PLANIRANJA**

Postupci planiranja između T-Com-a i Operatora korisnika opisani su u Dodatku 7 (Postupci planiranja) ovoj Standardnoj ponudi.

## **11. INFORMACIJSKI SUSTAVI**

Sa zajedničkim ciljem razvoja i postavljanja IT sustava, T-Com i Operator korisnik sporazumno će Ugovorom o pristupu izdvojenoj lokalnoj petlji, definirati specifičnosti vezane uz:

- naručivanje i pružanje usluge pristupa izdvojenoj lokalnoj petlji,
- održavanje i popravak kvara kod usluge pristupa izdvojenoj lokalnoj petlji.

Početni dokument o IT dizajnu koji predlaže T-Com nalazi se u Dodatku 8 ovoj Standardnoj ponudi.

## **12. IZMJENA TEHNIČKIH PARAMETARA**

T-Com zadržava pravo na izmjenu tehničkih parametara usluga koje su predmet Standardne ponude, uzrokovane tehničkim razvojem, rekonfiguracijom ili nadogradnjom pristupne mreže T-Com-a (npr. izmjene u broju glavnih razdjelnika, itd.) sukladno međunarodnim normama i preporukama i/ili važećim propisima Republike Hrvatske.

O izmjenama u T-Com mreži koje bi mogle imati učinka na funkcioniranje usluga koje su predmet Standardne ponude, T-Com je dužan odmah obavijestiti Operatora korisnika o navedenim izmjenama u pisanom obliku najmanje 6 mjeseci prije provođenja izmjena. Ova se odredba ne primjenjuje u slučaju prethodnog međusobnog dogovora između T-Com-a i Operatora korisnika, kod manjih izmjena, događaja više sile ili odluke nadležnog regulatornog tijela.

T-Com će obavijestiti Operatora korisnika o provođenju izmjena pisanim putem, uključujući tehničke podatke i planirani datum realizacije izmjena. Smatrat će se da je Operator korisnik prihvatio izmjene, ako im u pisanom obliku ne prigovori u roku od 30 dana od primitka pisane obavijesti upućene od strane T-Com-a. U slučaju da Operator korisnik odbije izmjene, T-Com zadržava pravo prestati pružati usluge Operatoru korisniku sukladno ovoj Standardnoj ponudi po isteku 6 mjeseci od dana pisane obavijesti T-Com-a, osim ako nadležno regulatorno tijelo ne odluči drugačije. U slučaju da Operator korisnik u roku od 30 dana od primitka pisane obavijesti odbije ponuđene izmjene, dužan je očitovati se pisanim putem o razlozima odbijanja izmjena tehničkih parametara T-Com-u i nadležnom regulatoru radi rješavanja spora.

Operator korisnik sam snosi troškove provođenja izmjena tehničkih parametara na svojoj strani, dok na strani T-Com-a troškove snosi T-Com.

## **13. KVALITETA USLUGE**

Mrežna platforma, prijenosni kapaciteti te sva pripadajuća oprema T-Com-a nužna za uspostavljanje i funkcioniranje usluga T-Com-a su izrađene, postavljene i koriste se sukladno važećim zakonima i propisima iz područja telekomunikacija te sukladno svim mjerodavnim preporukama Međunarodne telekomunikacijske unije (ITU) i Europskog instituta za telekomunikacijske standarde (ETSI).

T-Com ulaže najbolje napore za osiguravanje kvalitete pristupnih vodova sukladno mjerodavnim ITU preporukama.

Radi ispunjenja uvjeta definiranih mjerodavnom smjernicom Europske unije, osobito po pitanju sigurnosti rada mreže i održavanja cjelovitosti mreže, T-Com i Operator korisnik provest će ispitivanje kompatibilnosti mreže u skladu s uvjetima i procedurama određenim u Dodatku 9 (Ispitivanje kompatibilnosti mreže) ovoj Standardnoj ponudi.

T-Com će redovito održavati kapacitete svoje pristupne mreže potrebne za pružanje usluga koje su predmet ove Standardne ponude kako bi osigurao zajamčenu kvalitetu usluge. T-Com ulaže najbolje napore kako bi parametre kvalitete usluge održao u standardima definiranim važećim propisima, uključujući međunarodne norme i preporuke. U svrhu osiguranja cjelovitosti i kontinuiteta mreže T-Com-a, T-Com će poduzimati neophodne korake za testiranje opreme i popravak kvara u što kraćem roku.

T-Com ima pravo ispitati ispravnost funkcioniranja opreme Operatora korisnika koja je instalirana u prostoru T-Com-a, ako postoji opravdana sumnja da oprema uzrokuje štetne smetnje u mreži T-Com-a. U tu svrhu, T-Com zadržava pravo, samo uz odobrenje i prisutnost Operatora korisnika pristupiti opremi Operatora korisnika u mjeri u kojoj je to nužno za provođenje gore navedenog pregleda. T-Com će unaprijed odrediti razuman rok unutar kojeg je Operator korisnik dužan dostaviti odobrenje kao i obavijest o svojoj prisutnosti ili neprisutnosti pri pregledu. U protivnom T-Com zadržava pravo obustaviti pružanje usluge pristupa izdvojenoj lokalnoj petlji Operatoru korisniku. Vrijeme u kojem T-Com nije bio u mogućnosti pristupiti opremi Operatora korisnika ne uračunava se u vrijeme otklona kvara.

#### **14. SMETNJE U USLUGAMA**

T-Com i Operator korisnik dužni su se međusobno obavještavati o smetnjama u tehničkim parametrima te njihovom utjecaju na usluge koje su predmet ove Standardne ponude te su dužni aktivno surađivati pri njihovom otklanjanju. Operativni postupak za utvrđivanje i otklanjanje smetnji provodi se sukladno postupku opisanom u Dodatku 10 (Prijava i otklanjanje kvara) ovoj Standardnoj ponudi.

Za potrebe provođenja postupka navedenog u ovoj Standardnoj ponudi, Operator korisnik je dužan imenovati odgovornu kontakt osobu.

T-Com i Operator korisnik će svaki biti odgovoran za funkcioniranje svojih prijenosnih kapaciteta i opreme i funkcioniranje usluga u sklopu svog sustava te su dužni poduzeti opravdane i nužne korake u svojim operativnim i provedbenim postupcima kako bi osigurali da sustav:

- ne ugrožava sigurnost i zdravlje zaposlenika ili krajnjih korisnika druge strane ili trećih strana,
- ne oštetiti, ne ometa i ne uzrokuje pad kvalitete u radu sustava druge strane ili u sustavu treće strane.

T-Com je odgovoran za instalaciju, rad i održavanje sustava i pripadajuće opreme u okviru svog područja odgovornosti do točke kolokacije Operatora korisnika.

T-Com ne odgovara za bilo koju štetu nastalu zbog nepravilnog funkcioniranja sustava i/ili pripadajuće opreme Operatora korisnika, kao i za bilo koju štetu za koju je odgovoran Operator korisnik.

Operator korisnik dužan je krajnje korisnike pravodobno obavijestiti o mogućim smetnjama vezanim uz uslugu pristupa izdvojenoj lokalnoj petlji koje mogu utjecati na pružanje određenih usluga. T-Com neće biti prva točka za kontakt prema krajnjim korisnicima Operatora korisnika.

Za potrebe neprekidnog pružanja usluge krajnjem korisniku i djelotvornog popravka kvara, Operator korisnik dužan je osigurati sve potrebne informacije i omogućiti pristup njegovoj opremi.

#### **15. OSNOVNI (BITNI) ZAHTJEVI**

T-Com i Operator korisnik će osigurati da su osnovni (bitni) zahtjevi utvrđeni Pravilnikom o pristupu mreži i međusobnom povezivanju (dalje u tekstu: Osnovni zahtjevi) zaštićeni na odgovarajući način, a u vezi s uspostavljanjem, održavanjem i pružanjem usluge pristupa izdvojenoj lokalnoj petlji.

T-Com i Operator korisnik upoznati su s činjenicom da ova Standardna ponuda i pripadajući prilozi sadrže posebne principe i pravila utvrđena kako bi se osigurala zaštita Osnovnih zahtjeva. T-Com i Operator korisnik međusobno će se konzultirati u interesu osiguranja odgovarajuće zaštite Osnovnih zahtjeva.

Jedan od preduvjeta za pružanje usluga pristupa izdvojenoj lokalnoj petlji od strane T-Com-a sukladno ovoj Standardnoj ponudi je da zahtjev Operatora korisnika za uslugu nije štetan za rad, odnosno integritet i interoperabilnost telekomunikacijske mreže i usluga, te da je svakodobno osigurana zaštita usluga i internih podataka, mrežne opreme, software-a kao i pohranjenih podataka, uključujući osobne podatke, povjerljivih informacija i privatnosti.

T-Com je ovlašten prouzrokovati prekide, smetnje, ili promjene u svojoj telekomunikacijskoj mreži i uslugama na štetu pružanja usluga koje su predmet ove Standardne ponude, a u vezi s mjerama koje je potrebno poduzeti iz tehničkih i/ili operativnih razloga i/ili u svrhu planiranog održavanja rada mreže i/ili iz razloga više sile. T-Com će biti dužan najkasnije 7 dana unaprijed obavijestiti Operatora korisnika o planiranom prekidu, smetnji i promjenama u mreži/uslugama, uz navođenje razloga te o tome obavijestiti nadležno regulatorno tijelo. U slučaju više sile i/ili neplaniranih prekida, T-Com će biti dužan bez odlaganja Operatora korisnika što je prije moguće obavijestiti o neplaniranom prekidu, smetnji i promjenama u mreži/uslugama, uz navođenje razloga te također o tome obavijestiti nadležno regulatorno tijelo.

## **16. CIJENE USLUGA, OBRAČUN I FAKTURIRANJE**

### **16.1 Cijene usluga**

Cijene usluga koje se pružaju sukladno ovoj Standardnoj ponudi navedene su u Dodatku 11 (Cijene) ovoj Standardnoj ponudi.

### **16.2 Obračun i fakturiranje**

Razdoblje obračuna i plaćanja je jedan kalendarski mjesec.

Usluge se naplaćuju mjesečno i to unaprijed. T-Com izdaje mjesečni račun za usluge do 5. dana u mjesecu za tekući mjesec. Datum dospijeca za izdane račune je 30 dana nakon datuma izdavanja računa.

Detaljni postupak obračuna utvrdit će se Ugovorom o pristupu izdvojenoj lokalnoj petlji.

### **16.3 Izmjena cijena**

T-Com zadržava pravo izmjene cijena usluga koje pruža temeljem ove Standardne ponude sukladno odredbama Zakona o telekomunikacijama i drugim primjenjivim zakonima i propisima.

Dodatno, ukoliko nadležno regulatorno tijelo donese odluku koja zahtijeva izmjenu cijena iz Standardne ponude, T-Com će prilagoditi svoje cijene sukladno odluci tog tijela. T-Com će pisanim putem obavijestiti Operatora korisnika o izmjeni cijena.

### **16.4 Instrumenti osiguranja plaćanja**

Nakon sklapanja Ugovora o pristupu izdvojenoj lokalnoj petlji iz članka 5. Standardne ponude, a u svakom slučaju prije sklapanja ugovora o pružanju kolokacijskih usluga iz članka 7. Standardne ponude, Operator korisnik je dužan, T-Com-u predati jedan od sljedećih instrumenata osiguranja plaćanja, i to prema vlastitom izboru:

- depozit na «escrow» računu pri uglednoj bankarskoj ili financijskoj instituciji u Republici Hrvatskoj,
- određeni iznos plaćen T-Com-u unaprijed,
- bankarsku garanciju pri uglednoj bankarskoj instituciji u Republici Hrvatskoj s minimalnim rokom od godine dana, s klauzulom «na prvi poziv» i «bez pogovora».

Inicijalni iznos depozita na «escrow» računu, unaprijed plaćeni iznos odnosno iznos bankarske garancije utvrdit će se prema procijenjenom prosječnom iznosu računa zaračunatih (planiranih) za usluge T-Com-a u razdoblju od tri mjeseca. Iznos depozita, unaprijed plaćeni iznos ili iznos bankarske garancije može se revidirati svaka tri mjeseca na temelju stvarnog iznosa naplaćenog za usluge T-Com-a koje su predmet ove Standardne ponude.

Instrumenti i iznosi osiguranja plaćanja određeni ovim člankom detaljno će se regulirati Ugovorom o pristupu izdvojenoj lokalnoj petlji i obuhvaćat će osiguranja plaćanja Operatora korisnika prema T-Com-u za usluge koje će T-Com pružati i prema Ugovoru o pristupu izdvojenoj lokalnoj petlji i ugovoru o pružanju kolokacijskih usluga.

U slučaju da Operator korisnik ne podmiri svoja dospjela dugovanja temeljem Ugovora o pristupu izdvojenoj lokalnoj petlji i ugovora o pružanju kolokacijskih usluga, primijenit će se, ovisno o izabranom instrumentu osiguranja plaćanja, sljedeći postupak:

- bankarska odnosno financijska institucija isplaćuje T-Com-u dužni iznos iz depozita na «escrow» računu. Kamate koje se zaračunavaju po «escrow» računu pripadaju Operatoru korisniku;
- iznos dugovanja podmiruje se iz iznosa koji je unaprijed plaćen T-Com-u;
- iznos duga podmiruje se putem bankarske garancije. Prije isteka roka valjanosti trenutne bankarske garancije, Operator korisnik obavezan je pružiti T-Com-u novu bankarsku garanciju.



Najveći mogući iznos depozita na «escrow» računu, unaprijed plaćenog iznosa, odnosno bankovne garancije može iznositi ukupno 2.000.000,00 kn kao zbroj svih iznosa pojedinih instrumenata osiguranja plaćanja za uslugu kolokacije, pod uvjetom da Operator korisnik nije zatražio usluge kolokacije u opsegu koji prelazi 2.000.000,00 kn za ukupni zbroj pojedinačnih instrumenata osiguranja plaćanja za pojedine kolokacije.

Ukoliko je Operator korisnik u razdoblju od godinu dana od dana sklapanja Ugovora o pristupu izdvojenoj lokalnoj petlji redovito podmirivao sve svoje obveze plaćanja za Usluge koje T-Com pruža temeljem tog Ugovora, nakon tog razdoblja obveza na dostavu određenog instrumenta osiguranja plaćanja neće se primjenjivati na Operatora korisnika. Ukoliko nakon tog razdoblja Operator korisnik propusti podmiriti bilo koji dospjeli iznos za Usluge koje pruža T-Com iz bilo kojeg razloga, Operator korisnik će biti dužan, na zahtjev T-Com-a dostaviti jedna od instrumenata osiguranja plaćanja kako je to predviđeno ovim člankom.

## 17. PRIVREMENA OBUSTAVA USLUGE

Bez obzira na što drugo navedeno u ugovorima s Operatorom korisnikom o pristupu izdvojenoj lokalnoj petlji, T-Com može privremeno obustaviti pružanje usluge pristupa izdvojenoj lokalnoj petlji Operatoru korisniku, uz pisanu obavijest Operatoru korisniku 15 dana unaprijed:

- ako oprema Operatora korisnika ili bilo koji njezin dio koji je smješten u prostorijama T-Com-a uzrokuje ili postoji osnovana sumnja da uzrokuje ili može uzrokovati nastajanje štete telekomunikacijskoj opremi T-Com-a i/ili drugim stvarima u vlasništvu T-Com-a ili ako oprema Operatora korisnika na neki drugi način može prouzročiti ili uzrokuje smetnje u funkcioniranju i/ili cjelovitosti mreže T-Com-a ili umanjenje kvalitete usluga koje pruža T-Com, a navedeni uzrok štete, odnosno kvar na opremi Operatora korisnika ne bude otklonjen/eliminiran sukladno uputi T-Com-a u roku od 15 dana po zaprimanju pisane obavijesti T-Com-a;
- ako se Operator korisnik ili njegov krajnji korisnik ponaša na način koji ometa T-Com u pružanju T-Com usluga, odnosno koji ometa druge korisnike u korištenju usluga koje pruža T-Com, ili se ponaša na drugi način koji je protivan primjenjivim zakonima i propisima, a takvo ponašanje Operator korisnik ne otkloni u roku od 15 dana od dana primitka T-Com-ove pisane obavijesti.

Neovisno o navedenom u stavku 1. ovog članka Standardne ponude, T-Com zadržava pravo privremene obustave usluge pristupa izdvojenoj lokalnoj petlji Operatoru korisniku s trenutnim učinkom:

- u slučaju kršenja obveza Operatora korisnika iz sklopljenih ugovora temeljem ove Standardne ponude te na taj način T-Com-u prouzroči značajnu materijalnu štetu, uključujući postojanje izravne opasnosti za vlasništvo i osoblje T-Com-a prouzročeno ponašanjem i/ili opremom Operatora korisnika;
- ako Operator korisnik propusti podmiriti bilo koji dugovani dospjeli iznos za Usluge koje pruža T-Com, u roku od 30 dana po zaprimanju pisane opomene T-Com-a ili ne pruži, ne obnovi ili ponovo ne uspostavi financijsko jamstvo određeno u članku 16.4 ove Standardne ponude;
- ako Operator korisnik koristi uslugu pristupa izdvojenoj lokalnoj petlji suprotno svrsi koja je određena u članku 1.1 ove Standardne ponude;
- u slučaju da je to zatraženo od T-Com-a temeljem odluke nadležnog regulatornog tijela ili nadležnog suda.

Neovisno o prethodno navedenom, zbog održavanja i razvoja pristupne mreže T-Com-a, T-Com može biti prisiljen ograničiti uslugu pristupa izdvojenoj lokalnoj petlji ili je privremeno obustaviti. T-Com će bez odlaganja o tome obavijestiti Operatora korisnika.

Po prestanku postojanja razloga za privremenu obustavu usluge definirane Standardnom ponudom, T-Com će Operatoru korisniku ponovo omogućiti korištenje usluge pristupa izdvojenoj lokalnoj petlji.

Tijekom privremene obustave usluge pristupa izdvojenoj lokalnoj petlji iz razloga navedenih u stavcima 1. i 2. ovog članka, Operator korisnik nastavlja plaćati mjesečnu naknadu za tu uslugu, dok u slučajevima privremene obustave usluge pristupa izdvojenoj lokalnoj petlji iz razloga održavanja i razvoja pristupne mreže T-Com-a Operator korisnik će plaćati mjesečnu naknadu umanjenu za onaj broj dana koliko je trajalo isključenje.

Operator korisnik je obaviješten i suglasan da za vrijeme privremene obustave usluge pristupa izdvojenoj lokalnoj petlji, usluge koje pruža Operator korisnik putem lokalne petlje T-Com-a neće biti dostupne krajnjim korisnicima Operatora korisnika.

U slučaju privremene obustave, Operator korisnik neće imati pravo na naknadu bilo kakve štete osim ako je šteta nastala kao rezultat namjere ili krajnje nepažnje isključivo T-Com-a.

## **18. ODGOVORNOST**

### **18.1 Opće odredbe**

Svaka ugovorna strana odgovarat će i bit će dužna naknaditi stvarnu (običnu) štetu koja može nastati drugoj ugovornoj strani kao posljedica neispunjenja odnosno kašnjenja u ispunjenju svojih obveza.

Neovisno o prethodno navedenom, odgovornost jedne ugovorne strane prema drugoj ugovornoj strani ograničena je u slučaju materijalne štete na iznos do 10.000.000,00 kuna po štetnom događaju ali najviše do 50.000.000,00 kuna unutar jedne kalendarske godine u kojoj je nastala šteta kao posljedica više događaja, osim u slučaju namjere ili krajnje nepažnje. Niti jedna od ugovornih strana nije odgovorna za indirektnu štetu bilo koje vrste, osim stvarne (obične) štete.

Ugovorne strane neće se smatrati odgovornima za neispunjenje odnosno kašnjenje u ispunjenju svojih obveza iz ugovora o pristupu izdvojenoj lokalnoj petlji i ugovora o pružanju kolokacijskih usluga kao ni za bilo koju štetu nastalu na temelju neispunjenja odnosno kašnjenja u ispunjenju obveza zbog djelovanja više sile. Višom silom se smatraju događaji koje ugovorne strane nisu mogle predvidjeti, izbjeći ili otkloniti, kao što su vremenske nepogode, potres, poplava, požar, udar groma itd.

U slučaju da je bilo koja od ugovornih strana u ispunjenju ugovora o pristupu izdvojenoj lokalnoj petlji i/ili ugovora o pružanju kolokacijskih usluga ometena višom silom, dužna je o tome obavijestiti drugu ugovornu stranu u roku od 48 sati, s naznakom uzroka.

### **18.2 Odgovornost prema trećima**

T-Com ne odgovara za štetu koja može nastati krajnjim korisnicima Operatora korisnika uslijed pružanja odnosno nepružanja usluga Operatora korisnika, osim ako je šteta nastala krivnjom T-Com-a. U slučaju da krajnji korisnik pokrene sudski postupak ili podnese zahtjev za naknadu štete od T-Com-a u vezi s uslugama koje pruža Operator korisnik, Operator korisnik dužan je uložiti svoje najbolje napore da stupi umjesto T-Com-a u pokrenuti sudski postupak.

## **19. PRAVA INTELEKTUALNOG VLASNIŠTVA**

Osim ako je u Ugovoru o pristupu izdvojenoj lokalnoj petlji izričito određeno drukčije, odnos između T-Com-a i Operatora korisnika po pitanju pristupa izdvojenoj lokalnoj petlji nema utjecaja na prava intelektualnog vlasništva bilo koje od ugovornih strana. Po potrebi, prava intelektualnog vlasništva detaljnije će se urediti Ugovorom o pristupu izdvojenoj lokalnoj petlji.

## **20. POVJERLJIVOST**

Operator korisnik dužan je držati povjerljivim sve informacije koje Operator korisnik stekne od T-Com-a ili s kojima postane upoznat tijekom postupka pregovara o usluzi pristupa izdvojenoj lokalnoj petlji, najranije od trenutka kada T-Com zaprimi službeni Zahtjev za sklapanje ugovora sukladno članku 5. ove Standardne ponude.

Zajedno sa Inicijalnim upitom, Operator korisnik će dostaviti T-Com-u, sukladno ovoj Standardnoj ponudi, potpisanu Izjavu o povjerljivosti priloženu u Dodatku 12 ovoj Standardnoj ponudi.

Ostala pitanja vezana uz povjerljivost podataka po potrebi odredit će se ugovorom o pristupu izdvojenoj lokalnoj petlji.

## **21. IZMJENE UGOVORA**

Ova Standardna ponuda čini sastavni i neodvojiv dio Ugovora o pristupu izdvojenoj lokalnoj petlji, i ugovora o pružanju kolokacijskih usluga. Ako i kada Standardna ponuda bude izmijenjena ili dopunjena te navedene izmjene ili dopune budu odobrene od strane nadležnog regulatornog tijela u propisanom postupku, tada će se na navedene ugovore automatski primjenjivati tako izmijenjena ili dopunjena Standardna ponuda.

Ugovor o pristupu izdvojenoj lokalnoj petlji i ugovor o pružanju kolokacijskih usluga ili bilo koji njihov dio bit će izmijenjen i/ili dopunjen sukladno odluci nadležnog regulatornog tijela kojom se nalaže izmjena cijena i/ili uvjeta utvrđenih u ovoj Standardnoj ponudi i to u roku od 30 dana od dana dostave odluke T-Com-u.

## **22. RJEŠAVANJE SPOROVA**

Spor nastao iz ili u vezi s Ugovorom o pristupu izdvojenoj lokalnoj petlji ugovorne će strane najprije pokušati riješiti mirnim putem. Pokušaj sporazumnog rješenja spora smatrat će se neuspjelim čim jedna ugovorna strana o tome pisanim putem izvijesti drugu ugovornu stranu.

Svi sporovi koji proizlaze iz ili u vezi s Ugovorom o pristupu izdvojenoj lokalnoj petlji i/ili ugovorom o pružanju kolokacijskih usluga i/ili ovom Standardnom ponudom, a koji su u nadležnosti regulatornog tijela, rješavaju se pred tim tijelom sukladno primjenjivim propisima.

Sve ostale sporove proizišle iz ili u vezi s Ugovorom o pristupu izdvojenoj lokalnoj petlji i/ili ugovorom o pružanju kolokacijskih usluga i/ili ovom Standardnom ponudom, uključujući bilo koja pitanja u vezi njihovog postojanja ili važenja, a koji nisu u nadležnosti regulatornog tijela, bit će u konačnici riješeni pred Trgovačkim sudom u Zagrebu.

## **23. OSTALO**

Ugovori sklopljeni temeljem Standardne ponude čine u formalnom i sadržajnom smislu neodvojivu cjelinu te raskid bilo kojeg od ugovora bit će razlogom za raskid ostalih ugovora.

Dodatak 1A

TEHNIČKI OPIS USLUGE

UPREDENA METALNA PARICA

Sadržaj

1	Opis usluge.....	21
1.1	Raspoloživost.....	21
1.2	Prijenosna tehnologija.....	21
2	Tehnički opis.....	22
2.1	Opće informacije.....	22
2.2	Sučelje na strani krajnjeg korisnika (krajnja priključna točka).....	23
2.3	Sučelje na strani Operatora korisnika.....	23
2.4	Upotreba svakog priključka.....	23
2.4.1	Analogna upotreba upredene metalne parice.....	23
2.4.2	Napon i struja.....	24
2.5	Napon pod vanjskim utjecajima.....	24
2.6	Elektrostatička pražnjenja.....	24
3	Operativna rezerva.....	24
4	Podjela odgovornosti.....	25

## 1. OPIS USLUGE

### 1.1 Raspoloživost

T-Com osigurava Operatoru korisniku, u okviru svojih tehničkih i operativnih mogućnosti, upredenu metalnu paricu između posrednog razdjelnika i krajnje priključne točke u objektu na lokaciji krajnjeg korisnika, uz prosječnu dostupnost od 98,5% godišnje. Prethodno opisani odjeljak između posrednog razdjelnika i krajnje priključne točke predstavlja izdvojenu lokalnu petlju.

Izgradnja i održavanje kućne telekomunikacijske instalacije odgovornost je vlasnika nekretnine. T-Com jamči kvalitetu usluge samo na završnoj točki mreže i/ili kablskom izvodu pristupne mreže. Točka raspodjele se u pravilu nalazi na vanjskom zidu objekta gdje završava privodni kabel zračne ili podzemne pristupne mreže. Završna točka mreže smještena je ili na javnoj površini na stupovima i vanjskim kabinetima ili u velikim zgradama (naseljima) i poslovnim zgradama u prostoru predviđenom za javnu upotrebu.

### 1.2 Prijenosna tehnologija

Dozvoljene su sljedeće prijenosne tehnologije:

Bez ograničenja na upredenoj metalnoj parici (normalna upotreba)

Naziv	Najveća brzina prijenosa po upredenoj metalnoj parici	Brzina telegrafa	Prijenos	Standard
N01	160 kBit/s	80 kbaud	2B1Q	RTR080

Bez ograničenja na upredenoj metalnoj parici (za velike brzine prijenosa)

Naziv	Najveća brzina prijenosa po upredenoj metalnoj parici	Brzina telegrafa	Prijenos	Standard
H01	784 kBit/s	392 kbaud	2B1Q (HDSL)	ETSI-TS 101135 Verzija V1.4.1
H02	1168 kBIT7s	584 kbaud	2B1Q (HDSL)	ETSI-TS 101135 Verzija V1.4.1
H03	Smjer od terminala prema serveru: Do 640 kbit/s kapaciteta nosivosti plus dodatni dio kapaciteta vezan uz standard; Do 6144 kbit/s kapaciteta nosivosti plus dodatni dio kapaciteta vezan uz standard	Ne primjenjuje se	DMT (ADSL)	ETSI 101388 Verzija V1.1.1 isključujući opcije 5.1, 6.2 i 6.4  ITU-T G.992.1, Aneks A – samo za potpuni pristup izdvojenoj lokalnoj petlji, Aneks B Operacije bez preklapanja spektra
H04	1168 kBit/s	584 kbaud	2B1Q (HDSL)	ETSI-TS 101135 Verzija V1.4.1
H05	Smjer od terminala prema serveru: Do 512 kbit/s kapaciteta nosivosti plus dodatni dio kapaciteta vezan uz	Ne primjenjuje se	DMT (ADSL-LITE)	ITU-T G 992.2 Aneks A – samo za potpuni pristup izdvojenoj lokalnoj petlji, Aneks B

	standard; Do 1536 kbit/s kapaciteta nosivosti plus dodatni dio kapaciteta vezan uz standard			Operacije bez preklapanja spektra
H06	Do 1280 kbit/s	Ne primjenjuje se	SHDSL	ETSI 101 524, 1. i 2. dio; ITU-T G.991.2,2, Aneks B Simetrične maske PSD
H07		Ne primjenjuje se	DMT (ADSL2)	ETSI TS 101 388, verzija V1.1.1 osim za opcije 5.1, 6.2 i 6.4;  ITU-T G.992.3, Aneks A – samo za potpuni pristup izdvojenoj lokalnoj petlji, Aneks B, J, M Operacije bez preklapanja spektra
H08		Ne primjenjuje se	DMT (ADSL2 plus)	ITU-T G.992.5, Aneks A – samo za potpuni pristup izdvojenoj lokalnoj petlji, Aneks B, J, M Operacije bez preklapanja spektra
			VDSL2*	ITU-T G 993.2

## 2. TEHNIČKI OPIS

### 2.1 Opće informacije

U nastavku teksta opisane su karakteristike upredene metalne parice namijenjene normalnoj upotrebi. Za upredene metalne parice namijenjene velikim brzinama prijenosa mogu se očekivati bolje vrijednosti.

Glavni parametri fizičkih karakteristika upredene metalne parice:

- otpornost petlje  $\leq 1200 \Omega$ ,
- prigušenje 23 dB/km za  $f = 1$  MHz
- preslušavanje do  $f=1$  Mhz;  $\geq 43$  dB ovisno o parici starog kabela na kojoj ima utjecaja,
- longitudinalna simetrija  $> 40$  dB za  $f \leq 1$  MHz
- kapacitet od 48 nF/km nominalne vrijednosti, i 50 nF/km maksimalne (orijentacijska vrijednost),
- induktivnost 0,6 mH/km (ovisno o frekvenciji),
- promjer vodiča: 0,4mm i 0,6 mm u različitim duljinama (podjela na dionice),
- použenje vodiča: sloj ili - snop.

\* Prema rješenju Vijeća Hrvatske agencije za telekomunikacije od 11. siječnja 2008. klasa: UP/I-344-01/07-01/222, urbroj: 376-08-11-05, korištenje VDSL2 tehnologije bit će dostupno i omogućeno drugim operatorima u trenutku kad T-Com započne komercijalno pružanje usluga putem ove tehnologije

- vrijednosti preslušavanja prikazane su u tablici u nastavku teksta (sukladno standardu IEC 62255) za nove kabele xDSL

Preslušavanje		1 MHz
NEXT (za L > 200 m)		≥50 dB
ELFEXT (za L =100 m)		≥50 dB
PS-NEXT (za L > 200 m)		≥44 dB
PS-ELFEXT-a (za L =100 m)		≥44 dB

Gore navedene vrijednosti primjenjuju se za pristupne mreže izgrađene od kabela sa sljedećim karakteristikama:

- izolacija vodiča od pjenastog polietilena s tankim slojem čvrstog polietilena - pjenasti vanjski sloj i slojeviti zaštitni polietilenski omotač,
- skupno použena jezgra kabela (10 parica u osnovnoj skupini i 5 osnovnih skupina u glavnoj skupini) za nove kabele xDSL,
- skupno použena jezgra kabela (5 četverostruko upletenih vodiča u osnovnoj skupini i 5 skupina u glavnoj skupini) za stare kabele.

## 2.2 Sučelje na strani krajnjeg korisnika (krajnja priključna točka)

Kao sučelje za upredenu metalnu paricu na strani krajnjeg korisnika koristi se RJ 11 konektor sa sljedećim dodijeljenim pinom:

PIN	Sučelje
2	vodič a ili b
3	vodič a ili b
1 i 4	nisu u uporabi

## 2.3 Sučelje na strani Operatora korisnika

Za smještaj sučelja na strani Operatora korisnika koristi se posredni razdjelnik. Dodjela PIN-a za sučelje detaljno se definira pri predaji podataka za svaki priključak.

## 2.4 Upotreba svakog priključka

T-Com jamči fizičko priključene upredene metalne parice.

### 2.4.1 Analognu upotreba upredene metalne parice

U slučaju analogne upotrebe upredene metalne parice, koristi se frekvencijski pojas od 0 do 15 kHz s maksimalnom razinom snage od 3 dBm.

## 2.4.2 Napon i struja

Izlazna signalizacija izmjeničnog napona na upredenim metalnim paricama ograničena je na frekvenciju od 23 do 28 Hz i napon od  $\leq 75V$ .

Faktor izobličenja signalnog napona (sinus) ne smije biti veći od 15%.

Prijenos impulsa za mjerenje obračunskog intervala moguć je u vrijednosti  $16 \text{ kHz} \pm 80 \text{ Hz}$  i uz maksimalnu razinu od +17 dBm (950 mV).

Osnovni napon za upredene metalne parice prilagođen je nominalnoj vrijednosti od 48V ( $90 \pm 2V$  za ISDN).

Osnovna struja prilagođena je na maksimalni iznos od 60 mA.

Napon udaljenih sustava za napajanje ograničen je na maksimalno 60 V.

## 2.5 Napon pod vanjskim utjecajima

Visoko-naponska oprema za napajanje i kabeli električnog vlakla (elektrovuča) mogu utjecati na kabele telekomunikacijske mreže i prouzročiti vanjski napon između uzemljenja i upredene metalne parice. Sljedeće maksimalne vrijednosti očekuju se u rasponu od  $16 \frac{2}{3}$  do 60 Hz:

- $U_{\text{eff}} = 60 \text{ V}$  za dugotrajni utjecaj,
- $U_{\text{eff}} = 430 \text{ V}$  za kratkotrajni utjecaj ( $\leq 0,5s$ ) opreme za napajanje pod uvjetima uobičajene pouzdanosti

## 2.6 Elektrostatička pražnjenja

Zbog elektrostatičkih pražnjenja (munja) može doći do vršnog napona za koji ne postoje posebne mjere osiguranja.

Osobito u područjima s visokim rizikom udara groma (munje), tehnička će se oprema instalirati ovisno o konkretnom slučaju. T-Com ne daje osiguranje za udare u tehničku opremu u takvim slučajevima. Operatoru korisniku se preporuča da poduzme vlastite preventivne mjere za zaštitu svoje opreme i opreme krajnjeg korisnika.

## 3. OPERATIVNA REZERVA

T-Com održava operativnu rezervu upredenih metalnih parica u svakom kabelu pristupne mreže u svrhu otklona kvarova, održavanja i rješavanja drugih operativnih problema za potrebe svih usluga koje se pružaju putem pristupne mreže T-Com-a. Operativna rezerva upredenih metalnih parica T-Com-a definirana je na sljedeći način:

Kabel pristupne mreže (ukupan broj upredenih metalnih parica)	Operativna rezerva (broj upredenih metalnih parica)
do 10	1
>10 do 50	3
> 50 do 100	5
> 100 do 200	10
> 200 do 500	25
> 500 do 800	6 na svakih 100
> 800	6 na svakih 100

Upredene metalne parice određene za operativnu rezervu upredenih metalnih parica T-Com-a kako je definirano u gornjem tekstu nisu na raspolaganju za uslugu pristupa izdvojenoj lokalnoj petlji.



#### 4. PODJELA ODGOVORNOSTI

Podjela odgovornosti kod izdvojene lokalne petlje prikazana je na donjoj slici.

### Dijelovi usluge pristupa izdvojenoj lokalnoj petlji

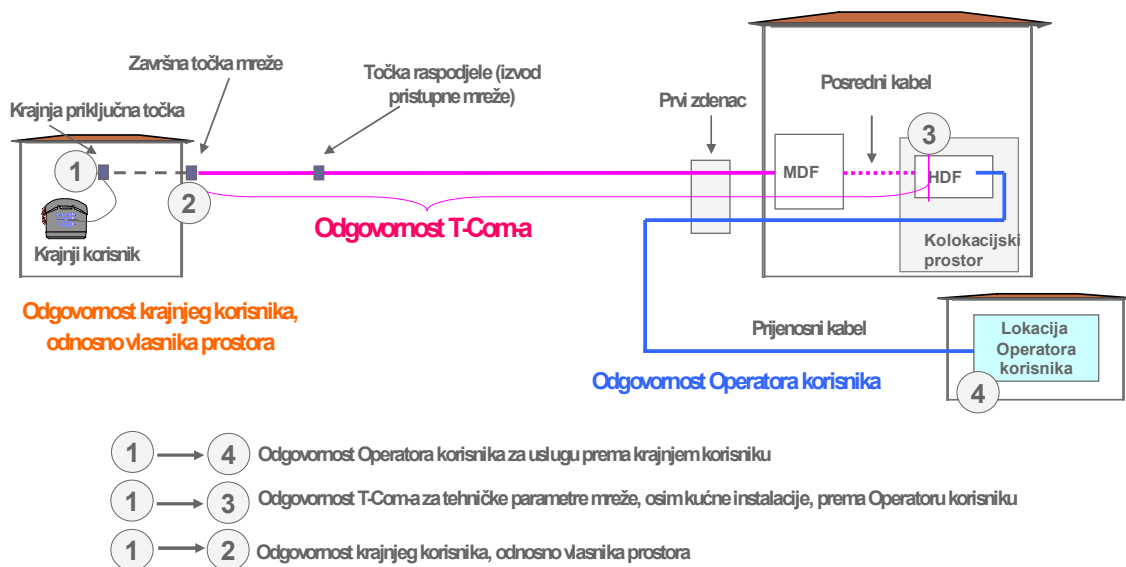

Dodatak 1B

TEHNIČKI OPIS USLUGE

ZAJEDNIČKI PRISTUP

Sadržaj

1	Opis usluge.....	27
1.1	Raspoloživost.....	27
2	Tehnički opis.....	27
2.1	Odgovornosti za tehničku opremu.....	27
2.2	Sučelje na strani krajnjeg korisnika.....	28
2.3	Sučelje na strani Operatora korisnika.....	29
2.3.1	Tehničke karakteristike kontaktne tehnologije.....	29
2.3.2	Električne karakteristike kontakta na strani mreže.....	29
2.3.3	Kontaktna opruga.....	29
2.3.4	Električne karakteristike djelatelja.....	29
2.4	Fizički preduvjeti.....	30
2.5	Upotreba gornjeg frekvencijskog opsega za velike brzine prijenosa.....	30
2.6	Zaštita od utjecaja štetnih smetnji.....	30

## 1 OPIS USLUGE

### 1.1 Raspoloživost

Pod postojećim tehničkim i operativnim uvjetima, T-Com će osigurati gornji frekvencijski opseg velike brzine prijenosa na upredenoj metalnoj parici, uz prosječnu dostupnost od 98,5% godišnje. Gornji frekvencijski opseg se realizira upotrebom postojeće upredene metalne parice koja se koristi za pristup mreži T-Com-a putem POTS ili ISDN priključka. Upredena metalna parica dijeli se pomoću dva djelatelja na frekvencijske opsege za male brzine prijenosa i velike brzine prijenosa (slika 1).

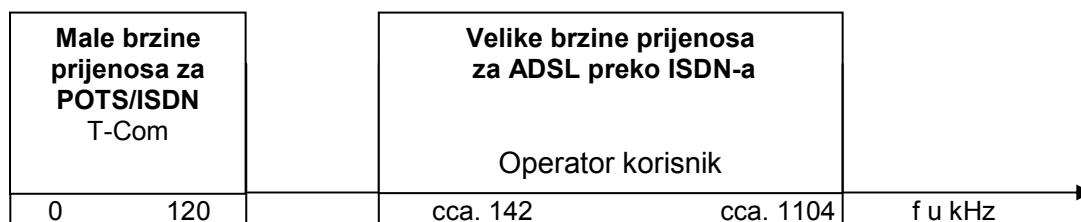

Slika 1. Frekvencijski opseg za male i velike brzine prijenosa

Izgradnja i održavanje kućne telekomunikacijske instalacije odgovornost je vlasnika nekretnine. T-Com jamči kvalitetu usluge samo na završnoj točki mreže i/ili kabelskom izvodu pristupne mreže. Točka raspodjele se u pravilu nalazi na vanjskom zidu objekta gdje završava privodni kabel zračne ili podzemne pristupne mreže. Završna točka mreže smještena je ili na javnoj površini na stupovima i vanjskim kabinetima ili u velikim zgradama (naseljima) i poslovnim zgradama u prostoru predviđenom za javnu upotrebu.

## 2 TEHNIČKI OPIS

### 2.1 Odgovornosti za tehničku opremu

Podjela odgovornosti kod zajedničkog pristupa prikazana je na slici 2.

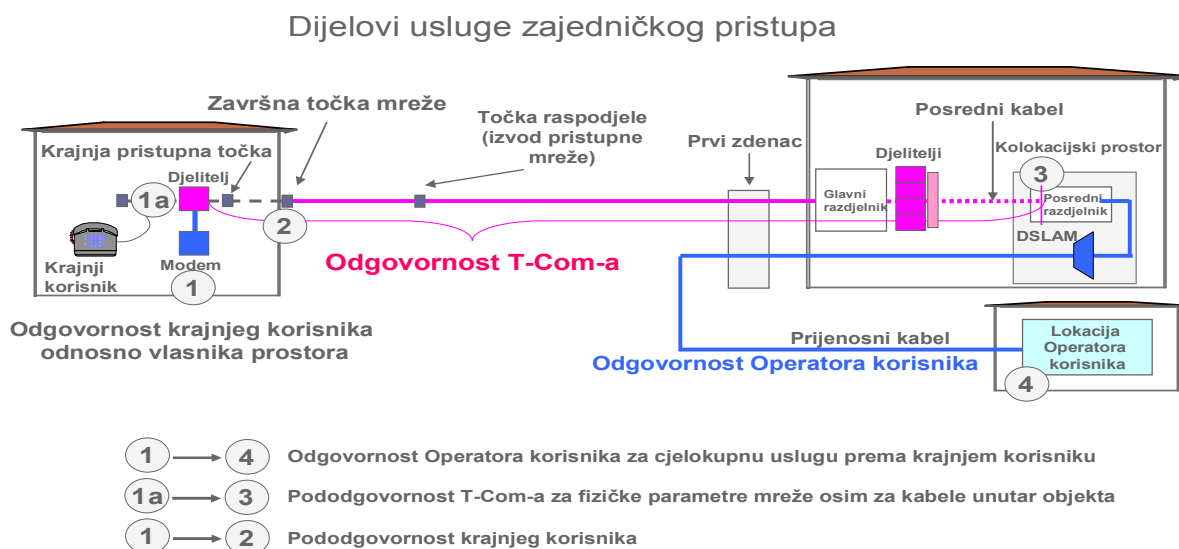

Slika 2. Podjela odgovornosti kod zajedničkog pristupa

Gornji frekvencijski opseg za velike brzine prijenosa će se izdvojiti na glavnom razdjelniku T-Com-a i na podatkovnom sučelju djelatelja na strani krajnjeg korisnika, a kako je to prikazano na slici 3.

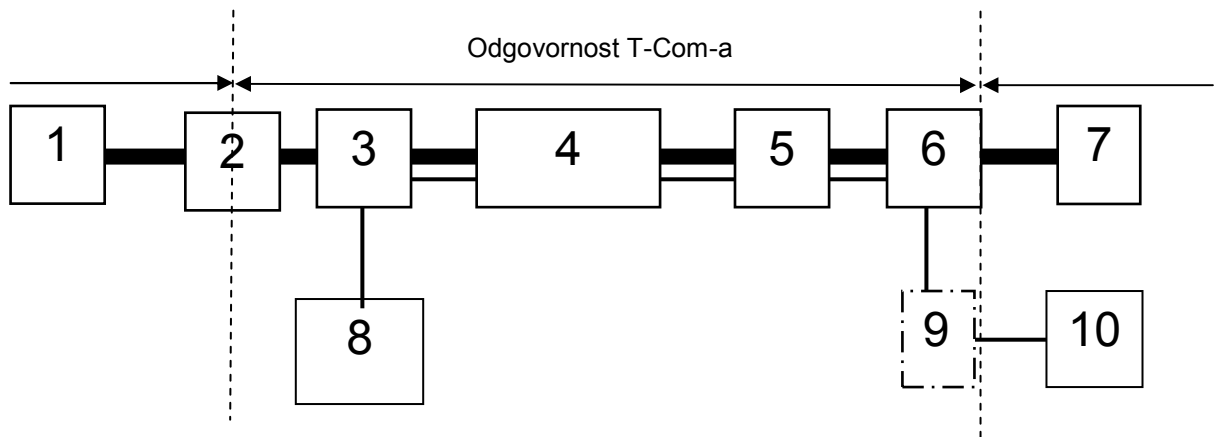

Slika 3. Granice odgovornosti

Legenda:

- 1 DSL multipleksor (DSLAM)
- 2 Posredni razdjelnik (HDF)
- 3 Djelatelj na strani mreže (glavni razdjelnik T-Com-a)
- 4 Upređena metalna parica
- 5 Pristupna točka
- 6 Djelatelj na strani krajnjeg korisnika
- 7 Oprema krajnjeg korisnika (podaci)
- 8 Komutacijska jedinica T-Com-a
- 9 ISDN BA mrežni terminal (NT)
- 10 Oprema na lokaciji krajnjeg korisnika (POTS ili ISDN)

■ gornji frekvencijski opseg velike brzine prijenosa

— donji frekvencijski opseg male brzine prijenosa

1 ⇔ 7 gornji frekvencijski opseg velike brzine prijenosa za ADSL preko ISDN-a

8 ⇔ 9 donji frekvencijski opseg male brzine prijenosa za POTS

8 ⇔ 10 donji frekvencijski opseg male brzine prijenosa za ISDN

## 2.2 Sučelje na strani krajnjeg korisnika

Kombinirani POTS/ISDN djelatelj s RJ11 konektorom odvaja nisko-frekvencijske signale od visoko-frekvencijskih (ADSL) signala (prema preporuci ITU-T G9921, Dodatak B).

Sučelja su kombinirani POTS/ISDN (2B1Q) djelatelji sa sljedećim karakteristikama:

- djelatelji osiguravaju odvajanje nisko-frekvencijskih (NB) od visoko-frekvencijskih (BB) signala na lokaciji krajnjeg korisnika;
- djelatelji imaju sljedeća sučelja:
  - sučelje prema pristupnoj liniji,
  - sučelje prema ADSL mrežnim terminalom (NT),
  - sučelje prema ISDN 2 mrežnim terminalom (NT) / POTS CPE;
- djelatelji se sastoje samo od pasivnih elektroničkih elemenata;
- mehanička verzija djelatelja je montaža na stol ili zid pomoću RJ11 konektora na pristupnu liniju, ADSL mrežnim terminalom (NT) i ISDN 2 mrežnim terminalom (NT) / POTS CPE;

Djelatelj mora osigurati U sučelje s ISDN mrežnim terminalom, uključujući sve električne parametre sukladno preporukama ETSI ETR 080 iz Dodatka A.

Djelatelj omogućava razdvajanje nisko-frekvencijskih (POTS) od visoko-frekvencijskih (ADSL) signala kada krajnji korisnik ima POTS pristupnu liniju, te provođenje obračunskog signala od 16 kHz do POTS sučelja.

Djelitelj osigurava kvalitetno razdvajanje visoko-frekvencijskih (ADSL) signala (prema preporuci ITU-T G9921, Dodatak B) od nisko-frekvencijskih (NB) signala.

### 2.3 Sučelje na strani Operatora korisnika

Djelitelj za POTS/ISDN postavljen na glavnom razdjelniku odvaja nisko-frekvencijske signale od visoko-frekvencijskih (ADSL) signala (prema preporuci ITU-T G9921, Dodatak B).

Djelitelj sadrži osnovnu zaštitu od prenapona i prekomjerne struje. Spajanje žičanih parica omogućeno je preko LSA kontakta.

Sučelja su kombinirani POTS/ISDN (2B1Q) djelitelji sa sljedećim karakteristikama.

Djelitelj u modularnoj izvedbi namijenjen je postavljanju na glavni razdjelnik T-Com-a, te stoga mora biti izveden na način da ga je moguće postaviti na postojeće standardne nosače koji se koriste u telekomunikacijskoj mreži T-Com-a za module za isključenje glavnog razdjelnika ili direktno na profil glavnog razdjelnika.

Djelitelj razdvaja visoko-frekvencijskog (ADSL) signala od nisko-frekvencijskih (ISDN i POTS) signala. Ako se koristi opcija ADSL preko POTS-a, djelitelj mora raditi kao ADSL preko ISDN-a sukladno ITU\_T G.992.1, Dodatak B.

Spajanje djelitelja na DSLAM i mrežu odvija se pomoću LSA kontaktne tehnologije (spajanje bez lemljenja, uporabe odvijača i skidanja izolacije). Na strani mreže valja omogućiti spajanje oklopljenih parica.

#### 2.3.1 Tehničke karakteristike kontaktne tehnologije

Djelitelj omogućuje upotrebu prenosne žice ili kablenskog vodiča promjera 0,4-0,6 mm i vanjskog promjera 0,7-1,2 mm (PE ili PVC).

#### 2.3.2 Električne karakteristike kontakta na strani mreže

Otpor izolacije	$\geq 5 \times 10^4 \text{ M}\Omega$
Probojna čvrstoća	$\geq 2 \text{ kV}_{\text{eff}}$
Otpor na izbijanje napona	$\geq 4 \text{ kV}$ (s promjenama od 10/700 $\mu\text{s}$ )
Otpor na strujni napon	5 kA (s promjenama od 8/20 $\mu\text{s}$ )
Otpor kontakta	$\leq 5 \text{ m}\Omega$ (tipično 1 m $\Omega$ )
Potrebna sila za utisnute žice	< 80 N
Broj spajanja može se ponavljati bez gubitka električkih i mehaničkih karakteristika	$\geq 200$

#### 2.3.3 Kontaktna opruga

Kontaktna opruga mora biti napravljena od posebnog metala i obložena srebrom, uz minimalni sloj od 0,5  $\mu\text{m}$ ,  $\geq 5 \mu\text{m}$  u području kontakta kako bi se ispunile navedene mehaničke i električke karakteristike.

#### 2.3.4 Električne karakteristike djelitelja

Djelitelj mora biti u skladu s modulacijskom shemom ETSI TS 101 952-1-3 za 2B1Q ( $Z = 135 \Omega$ ).

Glavni zadatak djelitelja je odvajanje visoko-frekvencijskog (ADSL) signala od nisko-frekvencijskih (ISDN i POTS) signala, omogućujući na taj način prienos uskopojasnih i širokopojasnih usluga preko iste parice. Istovremeno, djelitelj sprječava interferenciju između visoko-frekvencijskih i nisko-frekvencijskih signala.

Djelitelj mora biti električki pasivan.

Djelitelj mora biti u stanju razdvojiti nisko-frekvencijski (POTS) signal od visoko-frekvencijskog (ADSL) signala, ako krajnji korisnik ima POTS pristupnu liniju, te mora omogućavati signal od 16 kHz prema POTS sučelju.

Djelitelj sadrži kao svoj integralni dio osnovnu zaštitu od prenapona i prekomjerne struje sukladno ITU-T K.20. Ugrađena zaštita od prenapona i prekomjerne struje mora posebno zadovoljiti ispitivanje u skladu sa stavcima 2.1.1.a, 2.1.1.b, 2.1.2.b, 2.1.3 i 2.1.5 ITU-T K20. Test 2.1.4 potrebno je provesti uz dodatnu vanjsku primarnu zaštitu, kako je definirano Preporukom ITU-K.44. Rezultati ispitivanja gore navedenih stavaka čine sastavni dio dokumentacije.

Kao opcija, djelitelj je moguće opremiti s primarnom zaštitom od prenapona.

## **2.4 Fizički preduvjeti**

Zajednički pristup moguće je ostvariti isključivo na upredenoj metalnoj parici za velike brzine prijenosa, a sukladno tehničkom opisu iz Dodatka 1A.

## **2.5 Upotreba gornjeg frekvencijskog opsega za velike brzine prijenosa**

Za prijenos preko gornjeg frekvencijskog opsega za velike brzine prijenosa obvezna je procedura ITU-T-Standard G.992.1 iz Dodatka B (ADSL preko ISDN-a).

## **2.6 Zaštita od utjecaja štetnih smetnji**

T-Com mora osigurati istodobno kvalitetan prijenos usluga više različitih operatora na istoj pretplatničkoj parici bez utjecaja štetnih smetnji. Stoga, u svrhu postizanja optimalne upotrebe pristupne mreže T-Com-a kod prijenosa signala velikom brzinom te u svrhu zaštite od utjecaja štetnih smetnji na prijenos prometa, Operator korisnik je dužan:

- u zahtjevu za zajednički pristup pojedinoj izdvojenoj lokalnoj petlji dostaviti podatke o tipu opreme i namjeravanoj brzini prijenosa,
- odmah obavijestiti T-Com u slučaju bilo kakvih promjena opreme/tehnologije/brzine prijenosa koju koristiti Operator korisnik,
- isključiti pristup krajnjem korisniku bez odgode ukoliko se utvrdi da oprema/tehnologija odnosno pojedine mrežne komponente koje koristi Operator korisnik, a koje su priključene na mrežu T-Com-a, uzrokuju štetne smetnje u mreži T-Com-a.

Pored prethodno navedenog, na slučajeve utjecaja štetnih smetnji kod usluge zajedničkog pristupa i u tu svrhu primijenjene mjere zaštite, na odgovarajući način primjenjuju se odredbe iz članka 9, 13 i 14 ove Standardne ponude.

**KOLOKACIJA**

**Sadržaj**

1	Opće odredbe .....	32
2	Usluge kolokacije .....	32
2.1	Fizička kolokacija .....	32
2.1.1	Fizička kolokacija u zasebnoj kolokacijskoj sobi .....	32
2.1.2	Fizička kolokacija u vanjskim kabinetima .....	34
2.1.3	Posebni uvjeti za fizičku kolokaciju na malim lokacijama T-Com-a .....	36
2.2	Udaljena kolokacija .....	37
2.2.1	Prikaz udaljene kolokacije .....	37
2.3	Virtualna kolokacija.....	38
3	Ulaz kabela i vođenje kabela .....	38
3.1	Ulaz kabela i vođenje kabela u slučaju fizičke unutarnje kolokacije .....	38
3.1.1	Posredni kabel između glavnog razdjelnika i posrednog razdjelnika .....	38
3.1.2	Prijenosni kabel do Operatora korisnika – oprema za završavanje kabela .....	38
3.2	Ulaz kabela i vođenje kabela u slučaju vanjske kolokacije .....	39
3.2.1	Posredni kabel između glavnog razdjelnika i posrednog razdjelnika .....	39
3.2.2	Prijenosni kabel Operatora korisnika – oprema za završavanje kabela .....	39
3.3	Ulaz kabela i vođenje kabela u slučaju udaljene kolokacije .....	40
4	Posredni razdjelnik / glavni razdjelnik .....	41
5	Pravila korištenja kolokacijskog prostora .....	41
5.1	Korištenje i održavanje kolokacijskog prostora .....	41
5.2	Promjena ili premještanje kolokacijskog prostora .....	42
6	Sigurnosne mjere .....	42
6.1	Odredbe za pristup zgradama i/ili nekretninama .....	42
6.2	Odredbe o ključevima i šifriranim karticama za ulazak u kolokacijsku sobu .....	43
6.3	Razine sigurnosti .....	44
6.3.1	Razina redovne sigurnosti .....	44
6.3.2	Razina srednje sigurnosti .....	44
6.3.3	Razina visoke sigurnosti .....	44
6.4	Usluge praćenja.....	44
6.5	Kontrole fizičkog ulaza i usluga praćenja.....	45
6.6	Prilagođene sigurnosne upute .....	45
6.7	Elektronički sigurnosni sustavi .....	46

## 1. OPĆE ODREDBE

T-Com osigurava Operatoru korisniku uslugu kolokacije kako bi se Operatoru korisniku omogućio pristup određenoj izdvojenoj lokalnoj petlji T-Com-a na traženim lokacijama glavnog razdjelnika T-Com-a, i to na jedan od sljedećih načina:

1. Fizička kolokacija:
  - U zasebnim kolokacijskim sobama unutar zgrade gdje je smješten glavni razdjelnik T-Com-a,
  - Izvan zgrade u vanjskom kabinetu, ali na zemljištu T-Com-a gdje se nalazi glavni razdjelnik T-Com-a,
  - Unutar prostorije glavnog razdjelnika T-Com-a (pod posebnim uvjetima sigurnosti).
2. Udaljena kolokacija – kolokacija u prostorijama ili vanjskim kabinetima koje je Operator korisnik uspostavio ili unajmio na javnom ili privatnom vlasništvu u blizini lokacije na kojoj se nalazi glavni razdjelnik T-Com-a.
3. Virtualna kolokacija - kolokacija u prostorijama T-Com-a kod koje opremu Operatora korisnika nužnu za uslugu pristupa izdvojenoj lokalnoj petlji smješta, instalira, održava i njome upravlja isključivo T-Com, a Operator korisnik nema dozvolu pristupa navedenoj opremi.

Pružanje kolokacijskih usluga ovisi o raspoloživosti prostornih resursa u objektima T-Com-a, odnosno na zemljištima T-Com-a. Ukoliko T-Com nije vlasnik objekta i/ili zemljišta, potrebno je prethodno odobrenje vlasnika objekta i/ili zemljišta, a T-Com će, ako bez ograničenja raspolaže tim informacijama, dati Operatoru korisniku podatke koje posjeduje o vlasniku objekta/zemljišta u roku od 5 radnih dana od dana zaprimanja zahtjeva Operatora korisnika, ne garantirajući za njihovu točnost. U roku do 15 dana nakon zaprimanja prvog plana kolokacije u kojima se najavljuje kolokacija na kojoj T-Com nije vlasnik objekta i/ili zemljišta, T-Com je dužan pisanim putem zatražiti od vlasnika suglasnost na podzakup prostora, a u slučaju da vlasnik prostora to izričito zabranjuje ili ne odgovori na pisani zahtjev u roku od 15 dana, T-Com će kao dokaz poduzetih radnji Operatoru korisniku koji je zatražio kolokaciju dostaviti odgovor vlasnika, odnosno, kopiju dopisa T-Com-a upućenog vlasniku ukoliko vlasnik ne odgovori u naznačenom roku.

## 2. USLUGE KOLOKACIJE

### 2.1 Fizička kolokacija

Iz razloga sigurnosti i razdvajanja granica odgovornosti, T-Com prvenstveno nudi uslugu fizičke kolokacije u zasebnim kolokacijskim sobama (1.1) ili vanjskim kabinetima (1.2), u iznimnim situacijama i unutar prostorije glavnog razdjelnika T-Com-a (pod posebnim uvjetima sigurnosti).

U slučaju ograničenja prostora u prostorijama za kolokaciju, Operator korisnik dijeli prostoriju za kolokaciju s ostalim Operatorima korisnicima. U tom slučaju, troškovi se dijele sukladno članku 3.3 Dodatka 11 ovoj Standardnoj ponudi.

#### 2.1.1 Fizička kolokacija u zasebnoj kolokacijskoj sobi

##### 2.1.1.1 Opći uvjeti kolokacije vezani uz kolokacijski prostor

Kolokacijska soba je zasebna namjenska prostorija u objektu T-Com-a koju je T-Com odredio za instalaciju posrednog razdjelnika i opreme Operatora korisnika.

Priprema kolokacijske sobe, dodjela prostora i davanje tehničkih objekata vrši se na temelju postojećih standarda primjenjivih od strane T-Com-a te ovisno o tehničkim, operativnim, pravnim i razvojnim mogućnostima.

U kolokacijsku sobu Operator korisnik ne smije smjestiti komutacijsku opremu.

Operator korisnik vodi sveobuhvatnu tehničku dokumentaciju u pisanom obliku o opremi instaliranoj u kolokacijskom prostoru, lako pristupačnoj za T-Com.



T-Com je ovlašten u svakom trenutku uz prethodnu najavu obaviti kontrolu instalirane opreme, uključujući provjeru tehničke dokumentacije opreme koja je instalirana u kolokacijskoj sobi. Operator korisnik ima pravo na naknadu za pokrivanje troškova koje je Operator korisnik imao uslijed obavljanja kontrole od strane T-Com-a, osim u slučaju kad se utvrde neispravnosti od strane Operatora korisnika. Visina naknade utvrdit će se ugovorom o pružanju kolokacijskih usluga između T-Com-a i Operatora korisnika.

U slučaju kad je kolokacijska soba namijenjena za više od jednog Operatora korisnika, kolokacijski prostor za svakog pojedinog Operatora korisnika označava se na podu kolokacijske sobe. T-Com označava i održava oznake na podu. Za instalaciju i rad kolokacijske opreme, Operator korisnik mora udovoljiti svim odgovarajućim građevinskim propisima kao i propisima o zaštiti od požara.

Ako Operator korisnik ne udovoljava uvjetima korištenja kolokacijskog prostora, T-Com ima pravo zahtijevati potrebne promjene. T-Com nije odgovoran za kašnjenja u pružanju usluge i otklonu kvarova koje može izazvati nepridržavanje odgovarajućih uvjeta.

Ovisno o narudžbi Operatora korisnika, kolokacijski prostor može imati najmanje 2m<sup>2</sup> do najviše 8m<sup>2</sup> (povećanje po 1m<sup>2</sup>). T-Com će pružiti Operatoru korisniku podatke o kolokacijskoj sobi, odnosno prostoru, kao što su visina sobe ili opterećenje poda, sustav grijanja, pristup vodi i sl.

Unutar objekta za kolokaciju, na kojima postoji slobodan odgovarajući prostor i gdje je to tehnički izvedivo, T-Com mora osigurati fizičke unutarnje kolokacije na način da će omogućiti kolokaciju za sve zaprimljene zahtjeve operatora korisnika. U slučaju da T-Com odbije zahtjev Operatora korisnika za uslugu kolokacije na pojedinoj lokaciji, Operator korisnik se može obratiti Agenciji te će ista nadzorom utvrditi postojanje prostornih uvjeta i dimenzija prostora raspolovih za kolokaciju.

## 2.1.1.2 Prikaz fizičke kolokacije u zasebnoj kolokacijskoj sobi

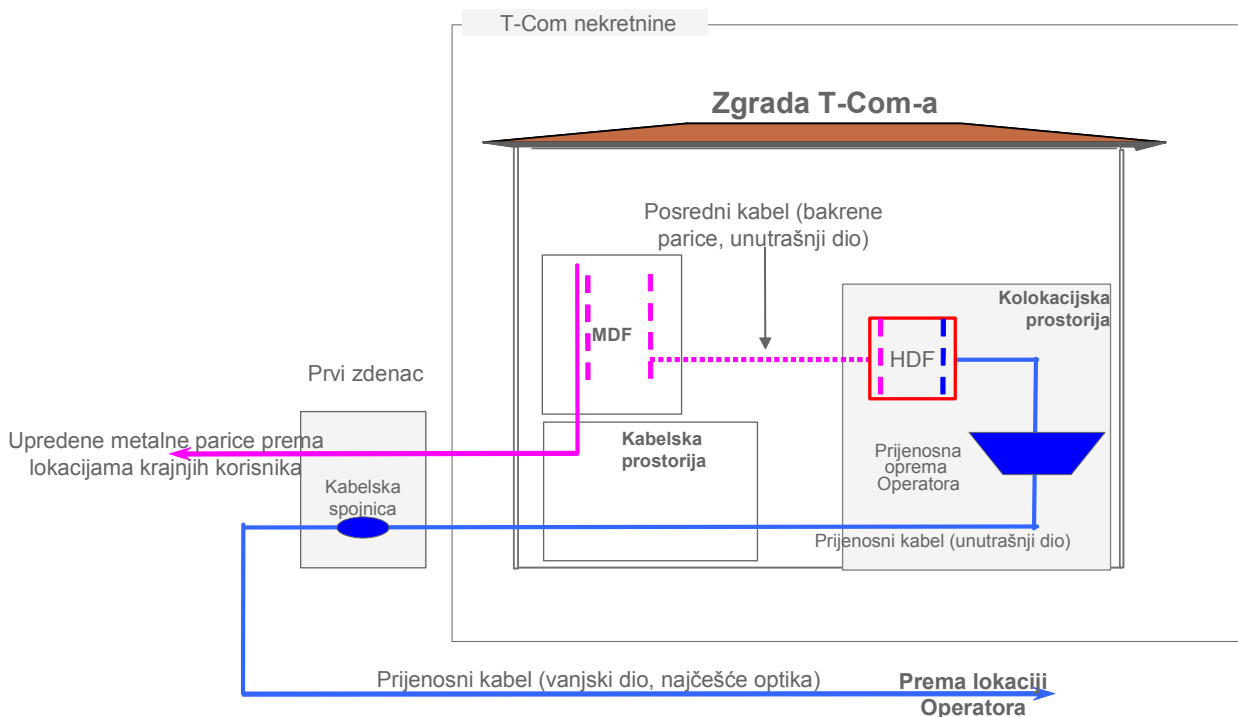

### **2.1.1.3 Tehnički uvjeti kolokacije vezani uz kolokacijski prostor**

T-Com daje komercijalno napajanje od 230 V AC za najmanje 16 ampera.

Ovisno o raspoloživosti resursa, T-Com će osigurati maksimalnu potrošnju energije koju Operator korisnik bude zahtijevao. Ukoliko T-Com nema dovoljno raspoloživih resursa zahtijevanih od Operatora korisnika, obvezuje se da ih uspostavi u roku od 6 mjeseci.

Za instalacije vezane uz AC, T-Com ostvaruje jednako neprekidno napajanje (UPS) za Operatora korisnika kao što se koristi za rad opreme T-Com-a na toj lokaciji.

Sve energetske instalacije Operatora korisnika moraju biti u skladu s državnim standardima.

T-Com ne daje 48 V DC.

Operator korisnik je odgovoran za štete zbog nepoštivanja odgovarajućih standarda. T-Com ima pravo isključiti baterijske sustave ako T-Com ima opravdanu sumnju u sigurnosti osoba ili velike štete na vlastitoj ili tuđoj tehničkoj opremi.

T-Com daje Operatoru korisniku, uz dodatnu naknadu, utičnicu za izjednačenje potencijala.

T-Com će ispuniti sve klimatizacijske uvjete predviđene ETSI normama kako bi osigurao stabilan rad opreme Operatora korisnika u kolokacijskoj prostoriji, vodeći računa o adekvatnoj potrošnji energije.

Na zahtjev Operatora korisnika, T-Com će ponuditi klimatizaciju kolokacijske prostorije uz dodatnu naknadu. U svom zahtjevu Operator korisnik mora naznačiti disipaciju snage svoje opreme kao i najaviti disipaciju snage u slučaju nadogradnje opreme. T-Com će u roku od 15 dana od dana podnošenja zahtjeva Operatora korisnika, dostaviti ponudu za ugradnju klimatizacije u kolokacijski prostor. T-Com će u roku od 30 dana od dana primitka prihvaćene ponude od strane Operatora korisnika, izvršiti ugradnju klimatizacije u kolokacijski prostor. T-Com će izraditi jedinstvenu ponudu za sve Operatore korisnike koji dijele zajedničku unutarnju kolokaciju. Operatori korisnici koji prihvate ponudu dijelit će trošak ugradnje klimatizacije na jednake dijelove. Troškove održavanja klimatizacijske opreme snose svi Operatori korisnici koji dijele zajedničku unutrašnju kolokaciju u jednakim dijelovima. T-Com je dužan naknaditi svu štetu na opremi Operatora korisnika zbog ograničenog hlađenja, odnosno neispunjavanja klimatizacijskih uvjeta. T-Com ima pravo tražiti manje oslobađanje topline od Operatora korisnika u slučaju znatnijeg ugrožavanja ispravnog rada opreme T-Com-a ili druge opreme Operatora korisnika.

### **2.1.2 Fizička kolokacija u vanjskim kabinetima**

Usluga fizičke kolokacije u vanjskim kabinetima pruža se pod sljedećim uvjetima:

- vanjski kabinet Operator korisnik polaže na zemljištu u vlasništvu T-Com-a, a ukoliko to nije moguće, ponudit će se usluga udaljene kolokacije opisana u članku 2.2 ovog Dodatka,
- razdjelnik za prijenos instalira se u vanjskom kabinetu,
- Operator korisnik instalira vanjski kabinet na vlastiti trošak,
- vanjske kabinete na zemljištu T-Com-a polaže Operator korisnik prema specifikacijama T-Com-a,
- u slučaju vanjskih kabineta, svaki Operator korisnik instalira vlastite vanjske kabinete za smještaj posrednog razdjelnika i opremu Operatora korisnika,
- instalaciju posrednih kabela između lokacije glavnog razdjelnika i posrednog razdjelnika Operatora korisnika obaviti će T-Com,
- instalaciju prijenosnih kabela između vanjskog kabineta i lokacije Operatora korisnika obaviti će Operator korisnik ili, na zahtjev, T-Com uz naknadu troškova,
- T-Com svakom Operatoru korisniku daje 230 V, 50Hz, najmanje 16 A,
- Operator korisnik mora samostalno osigurati uzemljenje te dostaviti adekvatnu dokumentaciju vezanu za testna mjerenja ovlaštene ustanove ili stručnjaka.

### 2.1.2.1 Opći uvjeti kolokacije vezani uz vanjski kabinet

Kolokacijski je prostor smješten na zemljištu T-Com-a u posebno izrađenom vanjskom kabinetu koji Operator korisnik može koristiti i za pristup izdvojenoj lokalnoj petlji i povezanu opremu za prijenosnu tehnologiju.

Nije dopušteno koristiti vanjski kabinet za smještaj komutacijske opreme odnosno udaljene komutacijske opreme.

Ako Operator korisnik koristi opremu za koncentraciju prometa, nije dopušteno korištenje komutacijskih funkcija koje povezuju dva krajnja sučelja Operatora korisnika. Dopuštena je tehnička oprema za distribuciju ili koncentraciju, kao i oprema DSLAM koja se koristi za koncentraciju prometa.

T-Com je ovlašten u svakom trenutku uz prethodnu najavu obaviti kontrolu instalirane opreme, uključujući provjeru tehničke dokumentacije opreme koja je instalirana u kolokacijskom prostoru. Operator korisnik ima pravo na naknadu za pokrivanje troškova koje je Operator korisnik imao uslijed obavljanja kontrole od strane T-Com-a, osim u slučaju kada se utvrde neispravnosti od strane Operatora korisnika. Visina naknade utvrdit će se ugovorom o pružanju kolokacijskih usluga između T-Com-a i Operatora korisnika.

Ako Operator korisnik nema tehničku dokumentaciju o instaliranoj opremi, mora naručiti tu dokumentaciju od proizvođača.

Za svaku točku prijenosa, Operator korisnik mora dati vanjski kabinet za smještaj posrednog razdjelnika i opreme za prijenos. Dopušta se drugi vanjski kabinet ukoliko je prvi u potpunosti popunjen.

Veličina vanjskog kabineta ovisi o veličini slobodnog prostora na zemljištu, ali ne smije biti veći od:

- visina: 1,80 m od tla,
- širina: 1,60 m,
- dužina: 0,80 m.

Udaljenost vanjskog kabineta od granica zemljišta mora biti najmanje 1 m, te kabinet mora biti smješten u odnosu na druge objekte na način da ne stvara probleme u pristupu ili održavanju. U slučaju uređenja prostora za fizičke vanjske kolokacije nije potrebno pripremati površinu veću od 12m<sup>2</sup>.

Vanjski kabinet se ne smije koristiti za oglašavanje. Dopušteno je staviti znak (5 x 10 cm) s imenom tvrtke Operatora korisnika.

Kod manjih zemljišta, T-Com će u specificiranoj ponudi za kolokaciju pružiti detaljne informacije o količini prostora koji je dostupan.

Ako Operator korisnik sam instalira vanjski kabinet, mora to učiniti tako da se isti može ukloniti kad Operator korisnik otkaže pristup lokalnoj petlji i kolokaciju na toj lokaciji.

Za smještaj i daljnje korištenje vlastitog vanjskog kabineta Operatora korisnika, Operator korisnik preuzima svu odgovornost za lokaciju.

Kabelsku kanalizaciju između zgrade T-Com-a i vanjskog kabineta Operatora korisnika napraviti će T-Com na trošak Operatora korisnika.

Kad Operator korisnik otkaže kolokaciju na toj lokaciji, Operator korisnik je obavezan snositi sve troškove koji mogu nastati uslijed premještanja vanjskog kabineta i vraćanja navedene lokacije u njezino prvobitno stanje.

## 2.1.2.2 Tehnički uvjeti kolokacije vezani uz vanjski kabinet

Kabineti imaju uzemljenje ovisno o lokalnim okolnostima; gromobran koji osigurava otpor uzemljenja od 30 Ω ili veza na izjednačavanje potencijala u objektu T-Com-a.

## 2.1.2.3 Prikaz fizičke kolokacije u vanjskim kabinetima

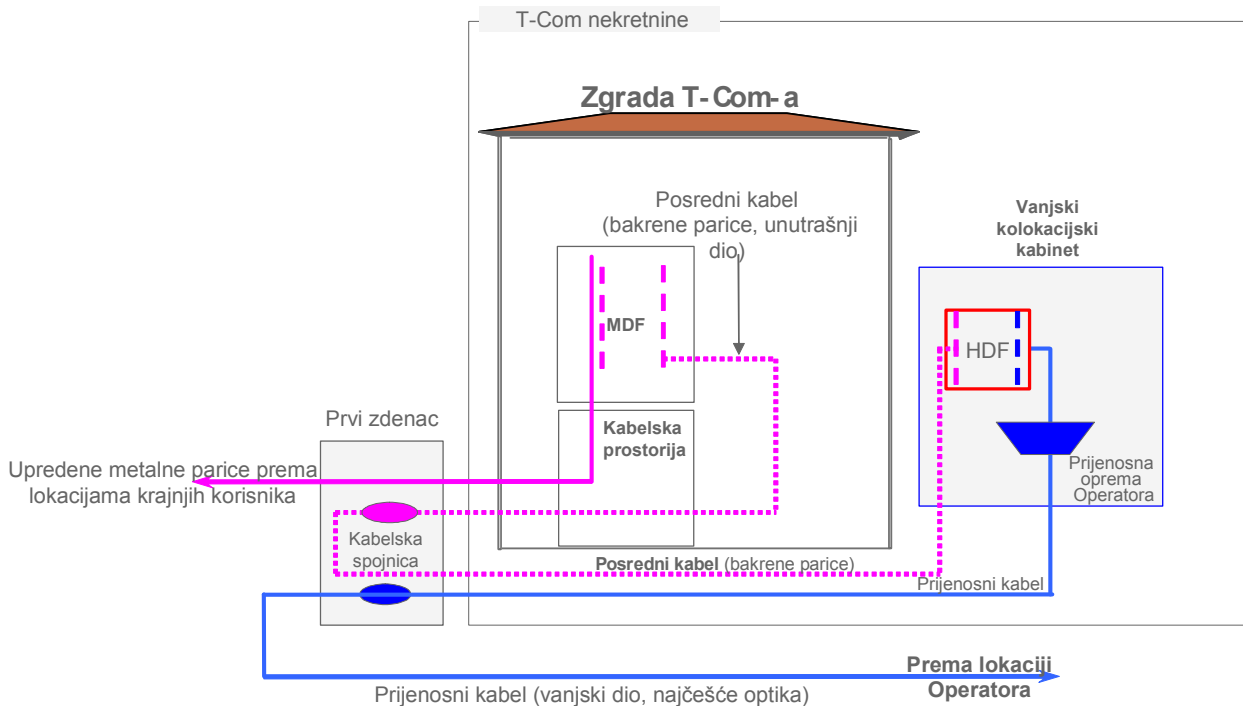

## 2.1.3 Posebni uvjeti za fizičku kolokaciju na malim lokacijama T-Com-a

Na malim lokacijama T-Com-a (uglavnom na lokacijama RSU) prostor je ograničen.

Ovisno o raspoloživosti prostora i tehničkih mogućnosti, zbog instalirane ili planirane opreme T-Com-a za pristupnu, prienosnu i komutacijsku opremu u jednoj prostoriji, T-Com nudi prostor za fizičku kolokaciju unutar zgrade za smještaj opreme Operatora korisnika na lokacijama koje ispunjavaju sljedeće uvjete:

- koristi se manje od 75% podnog prostora,
- postoji najmanje 4m<sup>2</sup> slobodnog i jedinstvenog podnog prostora,
- prostoru predviđenom za kolokaciju može se pristupiti izvana bez prolazanja uz postojeću opremu T-Com-a ili se pristup kolokacijskom prostoru može stvoriti razdvajanjem pristupnog hodnika,
- T-Com ne treba slobodan prostor za proširenje ili nadgradnju svoje mreže,
- razdvajanje kolokacijskog prostora i pristupnog hodnika ne utječe na slobodan pristup opremi T-Com-a i njezinu ispravnost.

Ovisno o narudžbi Operatora korisnika, kolokacijski prostor može imati najmanje 2m<sup>2</sup> do najviše 4m<sup>2</sup> (povećanje po 1m<sup>2</sup>).

Na svakoj lokaciji, postojeći se prostor već djelomično koristi za:

- opremu, uključujući okolni prostor od 0,6m, kao i podni prostor ispod zidne opreme, uključujući okolni prostor od 0,6m,
- prolaze između redova opreme (širine min. 1m),
- uredski namještaj (min. 1 stol i 1 stolica po lokaciji) i ormariće za spremanje alata i rezervnih dijelova (min. 1 ormarić po lokaciji),
- pristupni hodnik između ulaznih vrata lokacije i kolokacijskog prostora,

- prostor za proširenje i nadgradnju mreže T-Com-a (min. 25% mrežnog prostora se ostavlja kao rezerva za novu opremu T-Com-a, koja je potrebna za nadgradnju postojeće opreme, proširenje kapaciteta i zamjenu zastarjele tehnologije).

T-Com će izvijestiti Operatora korisnika na zahtjev o raspoloživim mogućnostima na lokaciji pojedinog glavnog razdjelnika.

## 2.2 Udaljena kolokacija

Za razliku od vanjske fizičke kolokacije, kod udaljene kolokacije prostor u kojem Operator korisnik smješta svoju opremu, se ne nalazi u vlasništvu i/ili pod kontrolom T-Com-a.

Zahtjev Operatora korisnika za udaljenom kolokacijom putem upredenog metalnog kabela do prostorije Operatora korisnika ili vanjskog kabineta ostvaruje se ako udaljenost između prostorije Operatora korisnika ili vanjskog kabineta i lokacije T-Com-a nije veća od 300 metara. Iznimno, udaljenost između prostorije Operatora korisnika ili vanjskog kabineta i lokacije T-Com-a može biti i veća od 300 metara ukoliko to Operator korisnik izričito pisanim putem zatraži te za zatraženu lokaciju pisanim putem prihvati odstupanja u kvaliteti usluge koja se garantira temeljem ove Standardne ponude. U tom slučaju T-Com ne odgovara za kvalitetu usluge koja je ispod razine kvalitete usluge utvrđene ovom Standardnom ponudom kao ni za bilo koju štetu koja uslijed toga može proizaći za Operatora korisnika ili treće osobe.

Udaljena se kolokacija ostvaruje pod sljedećim uvjetima:

- dio posrednog kabela unutar lokacije T-Com-a do spojnice u prvom zdencu daje i održava T-Com;
- dio posrednog kabela između prostorije Operatora korisnika ili vanjskog kabineta i lokacije T-Com-a daje, instalira i održava T-Com;

Operator korisnik je dužan naknaditi T-Com-u troškove postavljanja kabela i posrednog razdjelnika, a prema utrošenom materijalu i vremenu kako je to naznačeno u Dodatku 11. Standardne ponude za izdvojenu lokalnu petlju.

### 2.2.1 Prikaz udaljene kolokacije

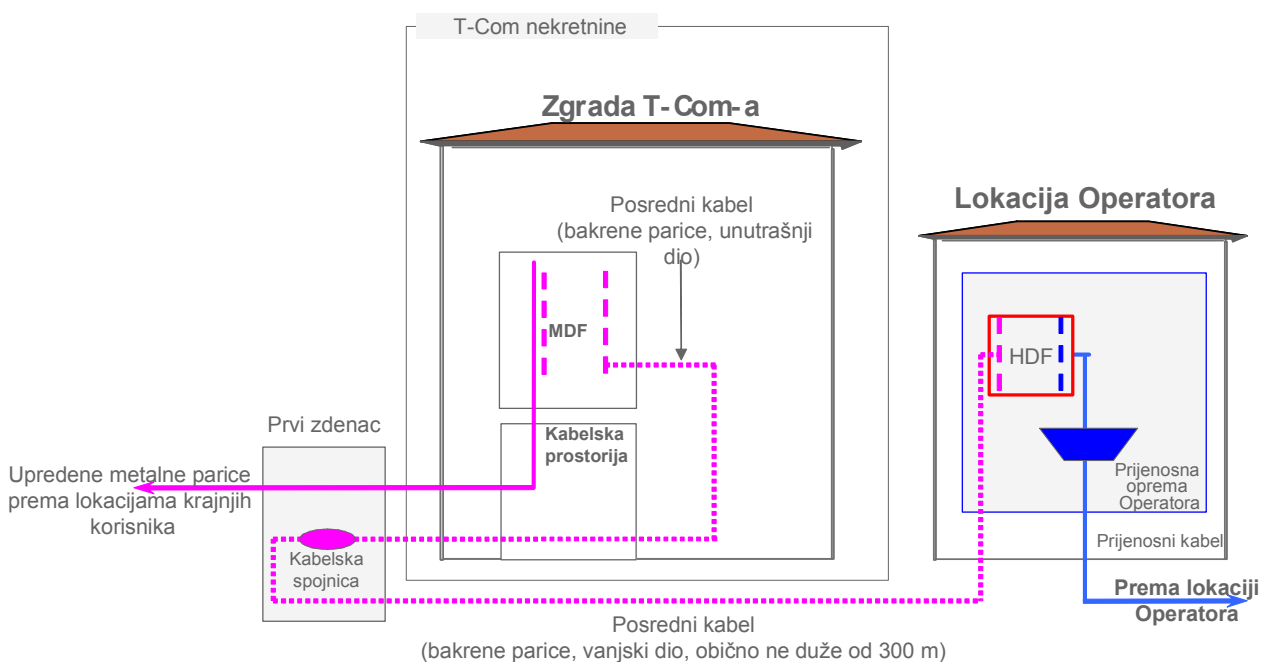

### **2.3 Virtualna kolokacija**

Prostori za virtualnu kolokaciju nalaze se u objektu T-Com-a kojima Operator korisnik nema pristupa.

Virtualna kolokacija se nudi na projektnoj osnovi od slučaja do slučaja, a temeljem zahtjeva Operatora korisnika. Postupak i implementacija virtualne kolokacije provest će se prema sporazumu T-Com-a i Operatora korisnika za svaki pojedini slučaj. Uvjet virtualne kolokacije jest da oprema Operatora korisnika koja se smješta u kolokacijskom prostoru bude kompatibilna ili odgovarajuća opremi koju T-Com koristi za sličnu upotrebu za svoje potrebe. T-Com ima pravo zaračunati troškove edukacije ljudskih potencijala po pitanju rukovanja takvom opremom. U slučaju zahtjeva za virtualnom kolokacijom T-Com će u ponudi za kolokaciju navesti i vrstu opreme koju može postaviti, održavati i nadzirati s obzirom na prethodni zahtjev. Opremu nabavlja isključivo Operator korisnik.

Opremu Operatora korisnika koja se smješta u kolokacijskom prostoru postaviti će isključivo T-Com ili osoblje koje radi pod T-Com-ovim nadzorom. Operator korisnik mora također omogućiti T-Com-u rezervne dijelove, testnu opremu i dokumentaciju kako bi T-Com-ovo osoblje moglo održavati navedenu opremu.

Detaljni uvjeti virtualne kolokacije, postupak postavljanja, održavanja i nadzora opreme, prava i obveze T-Com-a i Operatora korisnika, naknade, osiguranja i ostala pitanja regulirat će se ugovorom o pružanju kolokacijskih usluga. Cijene za virtualnu kolokaciju također će biti određene ugovorom o pružanju kolokacijskih usluga s obzirom na specifikaciju zahtjeva od strane Operatora korisnika.

## **3. ULAZ KABELA I VOĐENJE KABELA**

### **3.1 Ulaz kabela i vođenje kabela u slučaju fizičke unutarnje kolokacije**

#### **3.1.1 Posredni kabel između glavnog razdjelnika i posrednog razdjelnika**

Predaja tražene pojedinačne upredene metalne parice od T-Com-a za Operatora korisnika odvija se na posrednom razdjelniku u kolokacijskom prostoru Operatora korisnika. Posredni razdjelnik je točka sučelja između T-Com-a i Operatora korisnika.

Posredni kabel između glavnog razdjelnika i posrednog razdjelnika, uključujući reglete za taj kabel na posrednom razdjelniku, isporučuje i održava T-Com.

Reglete za završavanje kabela između posrednog razdjelnika i vlastite prijenosne opreme Operatora korisnika isporučuje i održava Operator korisnik. Vezu na posredni razdjelnik ostvaruje Operator korisnik.

Svi kabele Operatora korisnika koji se koriste unutar kolokacijske sobe moraju biti u skladu sa standardnom specifikacijom T-Com-a za telekomunikacijske kabele unutar objekta.

Preporučuje se Operatoru korisniku zaštititi svoju opremu od utjecaja visokog napona i prenapona.

Detaljne odredbe o posrednom razdjelniku po potrebi odredit će se Ugovorom o pristupu izdvojenoj lokalnoj petlji.

#### **3.1.2 Prijenosni kabel do Operatora korisnika – oprema za završavanje kabela**

Operator korisnik realizirat će na vlastitu odgovornost kabel do prvog zdenca ispred objekta gdje se nalazi glavni razdjelnik. Prvi će se zdenac opisati u ponudi za kolokaciju. Vlastita odgovornost Operatora korisnika podrazumijeva izvođenje svih potrebnih građevinskih poslova i obnovu površine, uključujući i prethodna odobrenja nadležnih institucija. Operator korisnik mora poštivati tehnička pravila T-Com-a kod pristupa prvom zdenca, a koja su sastavni dio ponude za kolokaciju.. Operator korisnik je dužan dostaviti prikaz rasklopa prvog zdenca s vidljivim smještajem predmetnog prijenosnog kabela, zatim oznaku, tip i kapacitet prijenosnog kabela te shemu spajanja niti i trasu kabela.

Prijenosni će kabel biti povezan s odgovarajućim kabelom između prvog zdenca i kolokacijske sobe ili kolokacijskog prostora u vanjskom kabinetu. T-Com je odgovoran za uvlačenje kabela između prvog zdenca i objekta te za polaganje kabela unutar objekta prema kolokacijskom prostoru. Operator korisnik plaća troškove vremena i materijala na temelju djelatnosti koje je izvršio T-Com.

Operator korisnik ima pravo spojiti kolokacijski prostor inicijalno s pomoću najviše 2 kabela. Ovisno o opsegu postojećih tehničkih i operativnih mogućnosti, najveći promjer po kabelu ne smije biti veći od 86 mm. Operator korisnik ima pravo spojiti dodatne kabele samo ako su postojeći kabele potrošili kapacitete i ako to dopušta opseg postojećih tehničkih i operativnih mogućnosti.

Prijelazni spoj s vanjskog na unutarnji kabel instalirat će se u prostoriji za kabelsku distribuciju. U prvom zdcencu i u zgradi, svi kabele Operatora korisnika moraju biti označeni nazivom Operatora korisnika i brojem kabela.

Pojedinosti o specifičnim okolnostima na svakoj zatraženoj lokaciji bit će navedene u ponudi za kolokaciju po zatraženoj lokaciji.

U slučaju da u zdcencu nema slobodnih kapaciteta, T-Com će uspostaviti izravnu cijev od javnog zemljišta do prostorije za kabelsku distribuciju. Operator korisnik će pokriti sve troškove vezane uz utrošeno vrijeme, materijal i izvršeni rad.

Instalaciju kableske spojnice u prvom zdcencu, prijelaznu spojnicu odgovorno i u dobroj vjeri će obaviti T-Com uz pružanje sheme spajanja, dok završavanje kabela na kableskim regletama u kolokacijskom prostoru obavlja Operator korisnik. Operator korisnik se obvezuje nadoknaditi T-Com-u sve troškove vezane za instalaciju kableskih spojnica u prvom zdcencu i prijenosne spojnice.

Kableske reglete će isporučiti Operator korisnik.

Operator korisnik je odgovoran za rad i održavanje cijelog prijenosnog kabela.

### **3.2 Ulaz kabela i vođenje kabela u slučaju fizičke vanjske kolokacije**

#### **3.2.1 Posredni kabel između glavnog razdjelnika i posrednog razdjelnika**

Predaja zatražene pojedinačne upredene metalne parice od T-Com-a Operatoru korisniku odvija se na posrednom razdjelniku u vanjskom kabinetu Operatora korisnika. Posredni razdjelnik je točka sučelja između T-Com-a i Operatora korisnika.

Posredni razdjelnik se nalazi u vanjskom kabinetu. Vanjski kabinet daje Operator korisnik.

Posredni kabel između glavnog razdjelnika i posrednog razdjelnika, uključujući reglete za taj kabel na posrednom razdjelniku, isporučuje i održava T-Com.

Reglete za završavanje kabela između posrednog razdjelnika i vlastite prijenosne opreme Operatora korisnika isporučuje i održava Operator korisnik. Vezu na posredni razdjelnik ostvaruje Operator korisnik.

Preporučuje se Operatoru korisniku da zaštiti svoju opremu od utjecaja visokog napona i prenapona.

Detaljne odredbe o posrednom razdjelniku po potrebi odredit će se Ugovorom o pristupu izdvojenoj lokalnoj petlji.

#### **3.2.2 Prijenosni kabel Operatora korisnika – oprema za završavanje kabela**

Uspostavljanje veze između javnog zemljišta i vanjskog kabineta (građevinski radovi, obnova površine, kabel i reglete) obavlja Operator korisnik. Operator korisnik je odgovoran za ishođenje svih potrebnih odobrenja od nadležnih institucija kao i za sve pri tom nastale troškove.

Ovisno o specifičnim okolnostima na zatraženoj lokaciji, T-Com može ponuditi korištenje slobodne kableske kanalizacije između javnog zemljišta i vanjskog kabineta. U tom slučaju se smiju koristiti samo kabele koji su u skladu sa standardima T-Com-a za podzemne kabele. U tom slučaju Operator korisnik plaća hermetičko zatvaranje cijevi.

Operator korisnik ima pravo spojiti kolokacijski prostor inicijalno s pomoću najviše 2 kabela. Ovisno o opsegu postojećih tehničkih i operativnih mogućnosti, najveći promjer po kabelu ne smije biti veći od 86 mm. Operator korisnik ima pravo spojiti dodatne kabele samo ako su postojeći kabele potrošili kapacitete i ako to dopušta opseg postojećih tehničkih i operativnih mogućnosti.

Svi građevinski radovi Operatora korisnika na nekretninama, a pogotovo na kableskoj kanalizaciji, moraju biti pod nadzorom T-Com-a zbog sigurnosnih razloga.

Instalaciju (završavanje kabela na kableskim regletama u kolokacijskom prostoru) obavit će Operator korisnik.

Reglete za prijenosni kabel isporučuje Operator korisnik.

Operator korisnik je odgovoran za rad i održavanje cijelog prijenosnog kabela.

Ako treba promijeniti kabela trase izvan zgrade, Operator korisnik mora isporučiti kabel i ostali potrebni materijal. T-Com će obaviti građevinske radove. Operator korisnik će pokriti sve troškove vezane uz utrošeno vrijeme, materijal i izvršeni rad.

### **3.3 Ulaz kabela i vođenje u slučaju udaljene kolokacije**

Na temelju ispunjenja preduvjeta definiranih u članku 2.2 ovog Dodatka na posredni kabel između glavnog razdjelnika i udaljene kolokacije Operatora korisnika primjenjuju se slijedeće odredbe.

Predaja zatražene pojedinačne upredene metalne parice od T-Com-a Operatoru korisniku odvija se na posrednom razdjelniku u prostoru udaljene kolokacije Operatora korisnika. Posredni razdjelnik je točka sučelja između T-Com-a i Operatora korisnika.

Posredni razdjelnik nalazi se u prostoru udaljene kolokacije Operatora korisnika.

Posredni kabel između glavnog razdjelnika i posrednog razdjelnika, uključujući reglete za taj kabel na posrednom razdjelniku, isporučuje i održava T-Com. T-Com je odgovoran za uvlačenje posrednog kabela između glavnog razdjelnika i posrednog razdjelnika u telekomunikacijsku kanalizaciju. Ukoliko T-Com nije u mogućnosti uvući posredni kabel u postojeću telekomunikacijsku kanalizaciju, T-Com i Operator korisnik će poduzeti najveće napore u pronalasku drugog rješenja za vođenje posrednog kabela prema udaljenoj kolokaciji Operatora korisnika.

Reglete za završavanje kabela između posrednog razdjelnika i vlastite prijenosne opreme Operatora korisnika isporučuje i održava Operator korisnik. Vezu na posredni razdjelnik ostvaruje Operator korisnik.

Preporučuje se Operatoru korisniku da zaštiti svoju opremu od utjecaja visokog napona i prenapona.



#### 4. POSREDNI RAZDJELNIK / GLAVNI RAZDJELNIK

T-Com daje, na zahtjev Operatora korisnika, kapacitet glavnog razdjelnika (završne reglete) za završavanje posrednih kabela između glavnog razdjelnika i posrednog razdjelnika.

Operator korisnik može zatražiti kapacitet posrednog kabela u sljedećim fazama:

kapacitet glavnog razdjelnika (broj parica)	narudžba regleta Operatora korisnika (broj parica)	korištenje za dodatnu narudžbu (broj parica)
<= 1 000	50	35
> 1 000	100	70
>= 10 000	200	150

#### 5. PRAVILA KORIŠTENJA KOLOKACIJSKOG PROSTORA

##### 5.1 Korištenje i održavanje kolokacijskog prostora

Kolokacijski prostor (unutar kolokacijske sobe u zgradi T-Com-a ili u vanjskom kabinetu koji je postavljen na zemljištu T-Com-a) može se koristiti u svrhu pristupa izdvojenoj lokalnoj petlji.

Najam, podnajam ili drugo ustupanje prava za korištenje kolokacijskog prostora trećim stranama podliježe prethodnom odobrenju T-Com-a u pisanom obliku, osim za udaljenu kolokaciju.

Operator korisnik ne smije mijenjati kolokacijsku sobu obavljanjem građevinsko tehničkih zahvata. Za instaliranje zidnih pričvršćenja ili opreme za učvršćenje kabela potrebno je zatražiti pismeno dopuštenje T-Com-a.

Održavanje i popravak pripadajućih sadržaja zgrade obavlja T-Com samostalno ili putem ugovornih partnera. T-Com će obavijestiti Operatora korisnika o mjerama i datumima izvršenja radova. Radovi se u pravilu izvode bez utjecaja na opremu Operatora korisnika.

T-Com organizira čišćenje kolokacijskih soba pod istim uvjetima kao i za vlastite tehnički opremljene prostorije. Čišćenje se plaća u okviru mjesečne naknade za najam kolokacijskog prostora.

Ako je Operatoru korisniku potreban parkirališni prostor na zemljištu T-Com-a, Operator korisnik može unajmiti ovaj prostor, ukoliko isti postoji, na temelju posebnog ugovora.

Unutar kolokacijske sobe zabranjeno je korištenje mobilnih telefona s prijenosnom snagom većom od 2 W.

U kolokacijskim sobama je zabranjeno korištenje uređaja koji nisu predviđeni za instalaciju, održavanje i rad opreme izdvojene lokalne petlje.

Operator korisnik je dužan poštivati pravila ponašanja, uključujući sigurnosne mjere i propise T-Com-a pri korištenju kolokacijskog prostora.

Operator korisnik je dužan bez odlaganja obavijestiti T-Com o štetama i kvarovima koji bi mogli ugroziti tehničku opremu, zgradu i okoliš. T-Com isto tako obavještava Operatora korisnika ukoliko raspolaže informacijama o ovakvim rizicima.

Operator korisnik ne smije koristiti kolokacijski prostor, uključujući i okolni prostor koji se nalazi u vlasništvu T-Com-a za oglašavanje. Gore navedeno ne uključuje uobičajene znakove trgovačkog društva na odjeći ili automobilima zaposlenika Operatora korisnika.

## **5.2 Promjena ili premještanje kolokacijskog prostora**

T-Com ima pravo:

- promijeniti položaj kolokacijske sobe unutar objekta T-Com-a,
- promijeniti položaj vanjskog kabineta na zemljištu T-Com-a,
- promijeniti slijed kabela između glavnog razdjelnika i posrednog razdjelnika na kolokacijskom okviru.

T-Com također ima pravo promijeniti postojeću fizičku unutarnju kolokaciju u fizičku vanjsku kolokaciju i obratno, ukoliko za to postoji opravdan razlog. Operator korisnik će se obavijestiti pisanim putem o ovoj promjeni 6 mjeseci unaprijed. Sve potrebne mjere i planiranje vremena dogovaraju se s Operatorom korisnikom. T-Com ima pravo promijeniti strukturu svoje pristupne mreže iz internih operativnih razloga. Ovakve mjere koje uključuju premještanje glavnog razdjelnika mogu utjecati na postojeću kolokaciju. Ako postoji mogućnost kolokacije na novoj lokaciji T-Com će ponuditi novi kolokacijski prostor. Operator korisnik će se obavijestiti pisanim putem o ovoj promjeni 6 mjeseci unaprijed.

U slučaju promjene/premještanja glavnog razdjelnika zbog razloga koji ne ulaze u područje odgovornosti T-Com-a, pri čemu T-Com može ponuditi kolokaciju na novoj lokaciji, T-Com će ponuditi potpuno novu kolokaciju.

Prilikom promjene ili premještanja kolokacijskog prostora T-Com će poduzeti/uložiti najveće napore kako bi osigurao da niti u jednom trenutku ne dođe do bitnih prekida aktivnih izdvojenih lokalnih petlji.

Prilikom promjene slijeda kabela između glavnog razdjelnika i posrednog razdjelnika T-Com će poduzeti/uložiti najveće napore kako bi osigurao da niti u jednom trenutku ne dođe do bitnih prekida aktivnih izdvojenih lokalnih petlji.

U slučaju promjene ili premještanja kolokacijskog prostora, T-Com će otkazati postojeći kolokacijski prostor sukladno članku 3.2.1. Dodatka 5 Standardne ponude.

U slučajevima promjene ili premještanja kolokacijskog prostora predviđenim u ovom članku, a iz razloga koji nisu pod kontrolom T-Com-a (npr. otkaz zakupa od strane vlasnika nekretnine, odluke nadležnog državnog tijela o promjeni trase kabela, i sl.) i/ili nisu posljedica promjena tehničkih parametara u T-Com mreži pod uvjetima iz članka 12. Standardne ponude, Operator korisnik je dužan snositi troškove pripreme kolokacijskog prostora na novoj lokaciji.

U slučaju premještanja glavnog razdjelnika i/ili njegovih dijelova iz razloga navedenih u članku 12. Standardne ponude kao i u slučaju premještanja kolokacijskog prostora, T-Com će ponuditi Operatoru korisniku mogućnost kolokacijskog prostora na novoj lokaciji. Ukoliko to neće biti moguće, T-Com će ponuditi drugo tehničko rješenje za premještanje lokalnih petlji koje su već izdvojene od strane Operatora korisnika. U tom slučaju, troškove pripreme kolokacijskog prostora na novoj lokaciji i troškove novog tehničkog rješenja za premještanje već izdvojenih lokalnih petlji naknađuje T-Com.

## **6. SIGURNOSNE MJERE**

### **6.1 Odredbe za pristup zgradama i/ili nekretninama**

Imovina na kojoj se može ponuditi fizička i/ili virtualna kolokacija je zaštićena odgovarajućom ogradom ili zidom. Vrata su opremljena sustavima sigurnosnog zaključavanja.

T-Com će dati pristup kolokacijskoj sobi uobičajeno putem stepeništa, odnosno kroz katove.

Operator korisnik će načelno imati pravo pristupa svom kolokacijskom prostoru u svako doba; u određenim slučajevima samo uz pratnju službene osobe T-Com-a. Operator korisnik neće imati pristup drugim prostorijama, prostorima ili opremi unutar zgrade.

Operator korisnik mora osigurati da ovlaštene zaposlenici imaju odgovarajuće identifikacijske dokumente i oznake izdane od strane Operatora korisnika. Zaposlenici moraju nositi identifikacijske oznake na vidljiv način kad ulaze i ostaju u zgradi ili na nekretnini. T-Com pridržava pravo kontrolirati identifikaciju osoba.

Operator korisnik mora dostaviti popis svih svojih ovlaštenih zaposlenika s pravom pristupa kolokacijskom prostoru Operatora korisnika na lokaciji T-Com-a, a koji mora sadržavati za svaku osobu na popisu:

- Ime i prezime,
- Broj iskaznice,
- E-mail adresu,
- Telefonski broj,
- Status zaposlenika: tehničar/inženjer, nadzornik, planer, voditelj, itd.,
- Traženi pristup zgradi(ama) i sobi(ama).

T-Com će poslati potvrdu preko e-maila ili faksa kojom prihvaća popis zaposlenika.

Operator korisnik dostavljat će T-Com-u ažuriran popis ovlaštenih zaposlenika Operatora korisnika s pravom na pristup kolokacijskom prostoru Operatora korisnika na lokaciji T-Com-a.

Operator korisnik dopustit će samo ovlaštenim zaposlenicima ulaz u kolokacijski prostor u potrebnom opsegu do kojeg su isti nadležni za pristup lokalnoj petlji. Osoblje Operatora korisnika pridržavat će se:

- T-Com-ovih sigurnosnih načela i standarda,
- Sporazuma o kontroli pristupa i dopuštenih metoda pristupa,
- Kontrole i upotrebe jedinstvenih identifikatora,
- Uputa o hitnim postupcima.

Operator korisnik dopustit će T-Com-u pristup kolokacijskom prostoru u slučaju redovnih kontrola, održavanja u slučaju popravaka zgrade i tehničke opreme, čišćenja prostorije, otkrivanja greške i u slučajevima visokih rizika. To se primjenjuje i na pristup posrednom razdjelniku u slučajevima ukapčanja, instalacijskog rada i otkrivanja i otklanjanja greške.

Za svaku pojedinačnu kolokaciju u objektu T-Com-a ili u vanjskim kabinetima na lokacijama T-Com-a, pristup će biti odobren unutar prilagođenih sigurnosnih postupaka.

T-Com-ovi sigurnosni standardi koji se odnose na pristup kolokacijskom prostoru podijeljeni su u 3 razine primjene:

- Razina redovne sigurnosti za vanjsku kolokaciju na lokaciji T-Com-a,
- Razina srednje sigurnosti za kolokaciju na lokacijama T-Com-a u zasebnim prostorijama,
- Razina visoke sigurnosti za kolokaciju u prostoriji glavnog razdjelnika T-Com-a.

## **6.2 Odredbe o ključevima i šifriranim karticama za ulazak u kolokacijsku sobu**

T-Com će uručiti Operatoru korisniku najviše 3 ključa ili šifrirane kartice po kolokacijskoj sobi u svrhu pristupa kolokacijskom prostoru Operatora korisnika.

Operator korisnik ne smije kopirati ključeve ni šifrirane kartice. Ključevi i kartice ostaju u vlasništvu T-Com-a i po prestanku korištenja kolokacije.

U slučaju otkazivanja kolokacije ključevi i kartice bit će vraćeni T-Com-u pri završnoj primopredaji kolokacijskog prostora.

Operator korisnik je obavezan popisati ključeve ili kartice i voditi evidenciju o zaposlenicima kojima su povjereni ključevi ili kartice i o tome obavijestiti T-Com. Operator korisnik je dužan čuvati podatke unesene u evidenciju najmanje 6 mjeseci.

Ključevi ili kartice neće biti označeni imenom i/ili adresom lokacije.

Operator korisnik je obavezan voditi brigu o predanim ključevima ili karticama te odgovara za svaku štetu u slučaju njihovog gubitka, oštećenja ili neovlaštenog korištenja.

Operator korisnik odmah će obavijestiti T-Com o gubitku ključeva ili kartica kao i okolnostima povezanim s gubitkom (vrijeme, mjesto, način gubitka, pretpostavka rizika).

Operatoru korisniku nije dopušteno instalirati vlastite sustave zaključavanja ili sigurnosti na vratima kolokacijskih soba.

## **6.3 Razine sigurnosti**

### **6.3.1 Razina redovne sigurnosti**

Mjere redovne sigurnosti primjenjuju se u sljedećim slučajevima:

- Kolokacija u vanjskim kabinetima na zemljištu T-Com-a,
- Zasebne kolokacijske sobe na lokacijama T-Com-a s vlastitim ulaznim vratima izvana ili,
- Zasebne kolokacijske sobe na lokacijama T-Com-a s pristupom kroz zasebni hodnik.

Ako T-Com osigura zaseban pristup preko zasebnog ulaza u zgradu s javnog zemljišta u kolokacijsku sobu na lokaciji T-Com-a ili ulaz prolaskom kroz hodnike/stepenište unutar zgrade lokalne centrale, Operator korisnik će imati pristup u bilo koje doba i sljedeći uvjeti se ne primjenjuju.

Popratna služba nije potrebna.

### **6.3.2 Razina srednje sigurnosti**

Razina srednje sigurnosti primjenjuje se ukoliko ovlašteni zaposlenici Operatora korisnika moraju proći kroz druge prostorije koje koristi T-Com kako bi ušao u kolokacijsku sobu gdje se nalazi kolokacijski prostor Operatora korisnika (npr. kolokacijska prostorija je unutar zgrade lokalne centrale i nema svoj vlastiti ulaz izvana), a u druge prostorije se ne računa prolazak hodnicima/stepeništem.

Popratna služba je potrebna.

### **6.3.3 Razina visoke sigurnosti**

Razina visoke sigurnosti primjenjuje se u prostorijama T-Com-a kod kolokacije u prostoriji glavnog razdjelnika T-Com-a.

Popratna služba je potrebna.

## **6.4 Usluge praćenja**

Operator korisnik mora unaprijed najaviti posjetu svog ovlaštenog osoblja T-Com-u e-mail-om ili fax-om za slučajeve visoke i srednje sigurnosti.

Za vođenje redovno planiranih posjeta i hitnih situacija T-Com će:

- dodijeliti za svaku kolokaciju e-mail adresu i broj faksa na koji će se slati redovni zahtjevi,
- dodijeliti za svaku kolokaciju telefonski broj za hitne zahtjeve,
- potvrditi svaki zahtjev za posjetu e-mail-om ili faksom u roku od 8 radnih sati,
- dodijeliti ovlašteno osoblje T-Com-a za praćenje osoblja Operatora korisnika tijekom posjete,
- odgovoriti na zahtjev za hitne posjete u roku od 2 radna sata.

Operator korisnik je obvezan:

- dati ovlaštenje za pristup svom kolokacijskom prostoru samo zaposlenima kod Operatora korisnika i koje je T-Com prethodno potvrdio,
- osigurati da najviše 2 potvrđena zaposlenika Operatora korisnika istovremeno ostvare pristup kolokacijskom prostoru Operatora korisnika,
- osigurati da se zaposlenici Operatora korisnika koji pristupe kolokacijskom prostoru Operatora korisnika pridržavaju uputa pratećeg osoblja T-Com-a,
- platiti dodatnu naknadu za svaku posjetu lokaciji T-Com-a pod uvjetom da posjeta nije u svrhu konkretnog izdvajanja pojedine upredene metalne parice, a koja premašuje ukupan godišnji broj od 24 posjeta po lokaciji za prvu godinu korištenja usluge odnosno 12 posjeta za svaku ostalu godinu, a koji predstavljaju standardni broj godišnjih posjeta lokaciji bez plaćanja naknade (povrh redovne naknade za uslugu kolokacije). Naknada za posjet lokaciji koji nije uključen u standardni broj godišnjih posjeta određuje se sukladno vremenu utrošenom za pratnju od strane tehničara T-Com-a pri posjeti Operatora korisnika, pri čemu je cijena sata utrošenog vremena određena člankom 2.3. Dodatka 11 ove Standardne ponude.

Operator korisnik pridržavat će se službenih radnih sati T-Com-a za planiranje svojih posjeta:

- za redovne posjete tijekom radnog dana između 8:00 i 16:00 sati,
- za hitne posjete u bilo koje doba, pod uvjetom da je dostupna usluga praćenja T-Com-a.

Tijekom posjeta lokaciji T-Com-a izričito je zabranjeno snimanje slika ili prikupljanje informacija o T-Com-ovoj opremi, uslugama ili korisnicima, diranje opreme T-Com-a, kao i bilo kakva modifikacija softvera T-Com-a.

Operator korisnik je dužan:

- upoznati se s razinama sigurnosti koje moraju biti zadovoljene za obavljanje posla unutar tehničkih prostorija T-Com-a,
- obavijestiti svoje osoblje o sigurnosnim odredbama T-Com-a i odgovornostima svog osoblja da se pridržava takvih odredbi,
- redovno kontrolirati svoje osoblje glede razina sigurnosti.

T-Com će omogućiti ulazak u kolokacijski prostor u roku pet radnih dana u odnosu na potvrđen zahtjev ulaska u kolokacijski prostor.

T-Com će osigurati mogućnost hitnih posjeta Operatora korisnika u svrhu rješavanja hitnih situacija uobičajeno u roku od 2 sata od zahtjeva za hitni posjet, a najkasnije u roku od 4 sata od zahtjeva za hitni posjet. Operator korisnik plaća T-Com-u naknadu za hitni posjet. Iznos naknade će se odrediti u ugovoru o pružanju kolokacijskih usluga između Operatora korisnika i T-Com-a.

## **6.5     Kontrole fizičkog ulaza i usluga praćenja**

U svrhu vođenja uredne i potpune dokumentacije za pristup kolokacijskim prostorijama T-Com će se brinuti za odgovarajuću pohranu podataka (baza podataka, dnevnik ulazaka, itd.). Svi posjeti u kategoriji visoke ili srednje razine sigurnosti (uključujući i prateće osoblje T-Com-a) moraju biti registrirani snimanjem datuma i vremena ulaska i odlaska, iskaznice i informacije o popratnoj službi T-Com-a.

T-Com će uslugom praćenja osigurati da osoblje Operatora korisnika prati imenovani član osoblja T-Com-a tijekom posjeta i da napusti zgradu kad je posao obavljen.

Povrh toga, područja T-Com-a bit će zaštićena od neovlaštenog pristupa kontrolama kao što je:

- kontrola vjerodostojnosti dotične identifikacijske značke,
- provjera sukladnosti s pismenim zahtjevom (primljenim od osoblja Operatora korisnika),
- osiguravanje da osoblje Operatora korisnika nosi vidljivu identifikaciju,
- dopuštanje samo ograničenog kretanja po tehničkim prostorijama s opremom Operatora korisnika,
- davanje prethodne obavijesti čuvaru ili portiru o očekivanom osoblju Operatora korisnika kojem treba pratnja unutar zgrade,
- osiguravanje da se ništa ne fotografira niti snima ni u koje vrijeme tijekom posjete,
- zadržavanje registra posjetitelja Operatora korisnika za razdoblje od dvije godine.

## **6.6     Prilagođene sigurnosne upute**

Ovisno o vrsti kolokacije, službenom vremenu za čuvare, portire i osoblje na lokaciji T-Com-a, upute za pristup lokaciji bit će prilagođene po zgradama uključujući i pristup lokaciji izvan uobičajenih radnih sati u hitnim slučajevima.

T-Com će prilagoditi pristup kolokacijskim sobama u sljedećim slučajevima:

- zasebne kolokacijske sobe u zgradama T-Com-a sa specijalnim zaštitnim vratima,
- prostor u jednoj zajedničkoj prostoriji ili zgradi odvojen fiksnim prezidom ili pristup zasebnoj prostoriji sa specijalnim zaštitnim vratima, ali zajedničkim ulaznim vratima (npr. RSU),
- kolokacija u prostoriji glavnog razdjelnika T-Com-a,
- vanjski kabineti ili spremnici na lokacijama T-Com-a.

## **6.7 Elektronički sigurnosni sustavi**

Pored usluge praćenja, postoji mogućnost instalacije dodatnih sustava za detekciju upada u obliku mrežnih IP kamera za:

- osiguravanje stalnog nadzora osiguranih područja,
- praćenje i snimanje unutar ili izvan tehničkih prostorija,
- sprečavanje neovlaštenog ulaska, identifikaciju lokacije i za alarmiranje.

Povrh toga, mogu se pohraniti snimke na standardnom PC-u ili hardveru Servera.

**Dodatak 3**

**INFORMACIJE O PRISTUPNOJ MREŽI I LOKACIJAMA GLAVNOG RAZDJELNIKA**

Informacije o pristupnoj mreži i lokacijama glavnog razdjelnika te broj kanala po lokaciji glavnog razdjelnika, povjerljive su informacije a uvid u koje će biti omogućen Operatoru korisniku nakon dostavljene potpisane Izjave o povjerljivosti iz Dodatka 12 ove Standardne ponude temeljem postavljenog Inicijalnog upita iz članka 6. Standardne ponude odnosno po sklapanju ugovora s T-Com-om o pristupu izdvojenoj lokalnoj petlji iz članka 5. Standardne ponude ukoliko Operator korisnik nije prethodno dostavio potpisanu Izjavu o povjerljivosti. Navedene informacije sastoje se od sljedećih tablica:

1	Tablica lokalnih centrala i udaljenih prospojnih jedinica	T01
2	Tablica raspona brojevnog prostora po lokalnoj centrali i priključenim udaljenim prospojnim jedinicama	T02
3	Tablice lokacija glavnog razdjelnika	
3.1	Pozivni broj 01	T03
3.2	Pozivni broj 021	T04
3.3	Pozivni broj 022	T05
3.4	Pozivni broj 023	T06
3.5	Pozivni broj 020	T07
3.6	Pozivni broj 031	T08
3.7	Pozivni broj 032	T09
3.8	Pozivni broj 033	T10
3.9	Pozivni broj 034	T11
3.10	Pozivni broj 035	T12
3.11	Pozivni broj 042	T13
3.12	Pozivni broj 043	T14
3.13	Pozivni broj 044	T15
3.14	Pozivni broj 047	T16
3.15	Pozivni broj 048	T17
3.16	Pozivni broj 049	T18
3.17	Pozivni broj 040	T19
3.18	Pozivni broj 051	T20
3.19	Pozivni broj 052	T21
3.20	Pozivni broj 053	T22
4	Podaci o zemljopisnoj pokrivenosti po pojedinom glavnom razdjelniku T-Com-a, u obliku zemljopisnih karata ili popisu ulica koje su pokrivene pojedinim glavnim razdjelnikom T-Com-a.	

**Dodatak 4**

**KONTAKT ZA OBAVIJESTI**

Svi zahtjevi za pružanje informacija u vezi ove Standardne ponude dostavljaju se u pisanom obliku na sljedeću kontakt adresu T-Com-a:

HT-Hrvatske telekomunikacije d.d.  
Sektor za poslovanje s operatorima  
Savska cesta 32  
10 000 Zagreb



**UVJETI PRUŽANJA KOLOKACIJSKIH USLUGA**

**Sadržaj**

<b>1</b>	<b>Zahtjev .....</b>	<b>50</b>
<b>1.1</b>	<b>Zahtjev za ponudu za kolokaciju .....</b>	<b>50</b>
<b>1.2</b>	<b>Posebna ponuda za kolokaciju .....</b>	<b>51</b>
<b>1.3</b>	<b>Prihvatanje ponude za pružanje kolokacijskih usluga i sklapanje ugovora o pružanju kolokacijskih usluga .....</b>	<b>52</b>
<b>1.4</b>	<b>Povlačenje i promjene u zahtjevu za ponudu za kolokaciju .....</b>	<b>53</b>
<b>2</b>	<b>Uspostava kolokacije .....</b>	<b>53</b>
<b>3</b>	<b>Otkazivanje kolokacije .....</b>	<b>54</b>
<b>3.1</b>	<b>Otkaz od strane Operatora korisnika .....</b>	<b>54</b>
<b>3.2</b>	<b>Otkaz od strane T-Com-a .....</b>	<b>55</b>
<b>3.2.1</b>	<b>Redovna obavijest o otkazu .....</b>	<b>55</b>
<b>3.2.2.</b>	<b>Otkaz zbog nekorištenja .....</b>	<b>55</b>
<b>3.2.3.</b>	<b>Otkaz u slučaju neplaćanja predračuna za uspostavu kolokacije .....</b>	<b>56</b>

## 1. ZAHTJEV

### 1.1 Zahtjev za ponudu za kolokaciju

Operator korisnik će u pisanom obliku od T-Com-a zatražiti ponudu za kolokaciju za određenu lokaciju glavnog razdjelnika. Zahtjev za ponudu za kolokaciju mora sadržavati:

- naziv i adresu Operatora korisnika, kontakt osobu s adresom, telefonskim i telefaks brojem i e-mail adresom,
- popis lokacija na kojima se namjerava ostvariti kolokacija (prema popisu T-Com-a iz Dodatka 3. Standardne ponude)
- traženu vrstu kolokacije za svaku zatraženu lokaciju,
- veličinu potrebnog prostora za kolokaciju,
- vrstu i količinu metalnih parica za povezivanje opreme Operatora korisnika s glavnim razdjelnikom T-Com-a,
- traženi kapacitet posrednog razdjelnika,
- traženi datum uspostave kolokacije,
- planirani početak izgradnje za usklađene vanjske zahtjeve,
- okvirnu procjenu za svakih 200 upredenih metalnih parica za svaku zatraženu lokaciju (nije obvezatno),
- informaciju o posrednom kabeu između T-Com-a i posrednog razdjelnika Operatora korisnika, vrstu kabela, tehnički opis (promjer, broj predviđenih parica u sljedećih godinu dana) (nije obvezatno),
- informaciju o traženom napajanju (nije obvezatno),
- datum zahtjeva i potpis ovlaštene osobe Operatora korisnika.

Operator korisnik može podnijeti zahtjev iz prethodnog stavka za jednu ili više lokacija na kojima želi ostvariti kolokaciju.

Zahtjev za udaljenom kolokacijom pored gore navedenog sadržaja mora dodatno sadržavati detaljni opis lokacije namijenjene za udaljenu kolokaciju (adresa lokacije, veličina, smještaj i opis kolokacijskog prostora i sl.) te pisanu izjavu vlasnika nekretnine na predmetnoj lokaciji kojom se T-Com ovlašćuje pristup predmetnoj nekretnini za potrebe izrade ponude za kolokaciju kao i instalaciju i vođenje posrednog kabela na predmetnoj nekretnini i unutar zgrade.

T-Com će potvrditi primitak zahtjeva za ponudom u pisanom obliku u roku od tri (3) radna dana od primitka zahtjeva za ponudom na kontakt adresu Operatora korisnika definiranu u Ugovoru o pristupu izdvojenoj lokalnoj petlji.

U slučaju da Operator korisnik želi obići pojedinu kolokaciju, T-Com će na prethodni pisani zahtjev Operatora korisnika omogućiti obilazak željene kolokacije prije samog podnošenja zahtjeva za kolokaciju u roku od 5 dana od dana zaprimanja zahtjeva. Troškovi posjeta lokacijama namijenjenim za kolokaciju će se zaračunati na bazi utrošenog vremena sukladno članku 2.3. Dodatka 11 ove Standardne ponude.

Operator korisnik može podnijeti zahtjev za ponudu za proširenje kolokacije.

Operator korisnik će u pisanom obliku od T-Com-a zatražiti ponudu za proširenje kolokacije za određenu lokaciju glavnog razdjelnika. Zahtjev za ponudu za proširenje kolokacije mora sadržavati:

- naziv i adresu Operatora korisnika, kontakt osobu s adresom, telefonskim i telefaks brojem i e-mail adresom,
- lokacija na kojoj se namjerava ostvariti proširenje kolokacije,
- vrstu i količinu metalnih parica za povezivanje opreme Operatora korisnika s glavnim razdjelnikom T-Com-a,
- traženi kapacitet za proširenje posrednog razdjelnika (u skladu s tablicom iz čl. 4. Dodatka 2. Standardne ponude),
- traženi datum uspostave proširenja kolokacije,
- planirani početak izgradnje za usklađene vanjske zahtjeve,

- okvirnu procjenu broja metalnih upredenih parica za proširenje (u skladu s tablicom iz čl. 4. Dodatka 2. Standardne ponude),
- datum zahtjeva i potpis ovlaštene osobe Operatora korisnika.

Operator korisnik može podnijeti zahtjev iz prethodnog stavka za jednu ili više lokacija na kojima želi ostvariti proširenje kolokacije.

T-Com će potvrditi primitak zahtjeva za ponudom u pisanom obliku u roku od tri (3) radna dana od primitka zahtjeva za ponudom na kontakt adresu Operatora korisnika definiranu u Ugovoru o pristupu izdvojenoj lokalnoj petlji.

## 1.2 Posebna ponuda za kolokaciju

T-Com će odmah po primitku zahtjeva za ponudu (za kolokaciju ili za proširenje kolokacije) bez odgađanja provjeriti mogućnost kolokacije i/ili proširenja kolokacije na traženim lokacijama i na tražene datume. U roku od 30 dana po primitku zahtjeva za ponudu (za kolokaciju ili za proširenje kolokacije), T-Com će Operatoru korisniku dostaviti specificiranu ponudu za kolokaciju i/ili za proširenje kolokacije u pisanom obliku (dalje u tekstu: ponuda za kolokaciju/proširenje kolokacije) ukoliko je kolokacija i/ili za proširenje kolokacije moguće sukladno zahtjevu Operatora korisnika, ili pisanu obavijest iz kojih razloga zatražena kolokacija i/ili za proširenje kolokacije na traženoj lokaciji nije moguće, uz kopiju pisane obavijesti nadležnom regulatornom tijelu. T-Com će za svaku zatraženu lokaciju napraviti posebne ponude koje mogu biti sastavljene u obliku jednog dokumenta. Ponuda za pružanje usluga kolokacije bit će sastavljene od strane T-Com-a u obliku prijedloga ugovora o pružanju kolokacijskih usluga, odnosno u slučaju ponude za proširenje kolokacije kao dodatak postojećem ugovoru o pružanju kolokacijskih usluga.

U ponudi za pružanje usluga kolokacije T-Com će potvrditi zatraženi datum pružanja usluge Operatoru korisniku, odnosno naznačiti drugi datum realizacije usluge ukoliko se kolokacija ne može realizirati do zatraženog datuma, uz navođenje razloga za to.

Ponuda za kolokaciju naročito sadrži sljedeće podatke:

- naziv i adresu Operatora korisnika koji predaje zahtjev,
- lokaciju glavnog razdjelnika gdje se traži kolokacija,
- opće napomene o vrsti kolokacije koja se nudi,
- nacrt kolokacijske sobe ili vanjskog kabineta, uključujući podatke o lokaciji posrednog razdjelnika,
- potrebne građevinske podatke (npr. nosivost stropova),
- pretpostavljenu maksimalnu potrošnju struje opreme Operatora korisnika,
- mjesečnu najamninu po korištenom m<sup>2</sup>,
- mjesečni predujam za potrošnju struje,
- procjenu troškova pripreme kolokacijskog prostora i kolokacijske sobe,
- troškove projektiranja ponude,
- troškove projektiranja pružanja usluge kolokacije,
- troškove projektiranja u slučaju odbijanja zahtjeva,
- iznos financijskih garancija,
- broj narudžbe,
- datum i potpis ovlaštene osobe T-Com-a.

Ako tijekom pripreme kolokacijske sobe stvarni troškovi pripreme budu viši od 10 % u odnosu na ponudu za kolokaciju, T-Com će o tome odmah izvijestiti Operatora korisnika u pisanom obliku, navodeći razloge povećanja troškova. Operator korisnik će se očitovati u roku od pet (5) radnih dana od primitka pisane obavijesti T-Com-a o povećanju troškova, u suprotnom smatrat će se da je Operator korisnik povukao narudžbu.

T-Com će u ponudi za kolokaciju pripremiti ponudu za uvlačenje i polaganje prijenosnog kabela između prostora kolokacije i prvog zdenca na javnoj površini, ili ponudu za pripremu posebne cijevi do granice nekretnine, uključujući uvlačenje i polaganje prijenosnog kabela.

Ponuda za uvlačenje i polaganje prijenosnog kabela do prostora kolokacije sadržavat će dodatno:

- položaj prvog zdenca i položaj posebno ponuđene cijevi,
- datum pregleda lokacije,
- duljinu kabela koji treba isporučiti Operator korisnik,
- datum uvlačenja i polaganja kabela.

Ako na zatraženoj lokaciji glavnog razdjelnika nije moguća fizička ili virtualna kolokacija koju Operator korisnik zahtjeva, T-Com može odbiti zahtjev Operatora korisnika za fizičkom ili virtualnom kolokacijom. Ukoliko T-Com odbije fizičku kolokaciju i/ili virtualnu kolokaciju, obavezan je Operatoru korisniku omogućiti korištenje udaljene kolokacije prema uvjetima u ovoj Standardnoj ponudi.

T-Com će odbiti zahtjev za fizičku kolokaciju u sljedećim slučajevima:

- ako nema dovoljno podnog prostora na lokaciji T-Com-a za smještaj posrednog razdjelnika i opreme potrebne za upredene metalne parice;
- ako nema raspoloživih prostorija koje se mogu pripremiti za kolokacijske sobe;
- ako je postojeći raspoloživi podni prostor na lokaciji T-Com-a planiran za opravdanu internu upotrebu T-Com-a (proširenje ili nadogradnja mreže T-Com-a);
- ako nema prostora za vanjske ormariće na lokaciji T-Com-a na kojoj je smješten glavni razdjelnik;
- ako nisu ispunjeni zakonski preduvjeti nužni za fizičku kolokaciju (npr. T-Com nije vlasnik zgrade, a vlasnik ne dozvoljava podzakup prostora).

T-Com će odbiti zahtjev za virtualnu kolokaciju u sljedećim slučajevima:

- ako nema odgovarajućeg podnog prostora na lokaciji T-Com-a gdje T-Com može osigurati instalaciju, održavanje i upravljanje tehničkom opremom;
- ako je postojeći raspoloživi podni prostor na lokaciji T-Com-a planiran za opravdanu internu upotrebu T-Com-a (proširenje ili nadogradnja mreže T-Com-a ili restrukturiranje zgrade).

U slučaju odbijanja zahtjeva za kolokaciju za pojedinu lokaciju, T-Com će Operatoru korisniku navesti razloge odbijanja u pisanom obliku te u roku od 15 dana od dana odbijanja zahtjeva Operatoru korisniku dati podrobno obrazloženje razloga odbijanja te, ako postoje tehničke mogućnosti, predložiti drugu vrstu kolokacije. Kopiju navedenog dopisa o odbijanju zahtjeva T-Com će poslati nadležnom regulatornom tijelu.

Ukoliko tijekom izrade ponude za udaljenu kolokaciju T-Com utvrdi da će nastati poteškoće u vezi postavljanja i vođenja posrednog kabela između lokacije glavnog razdjelnika i lokacije udaljene kolokacije kroz postojeću kabelsku kanalizaciju, T-Com će o istom obavijestiti Operatora korisnika te ponuditi prijedlog rješenja nastale situacije. Operator korisnik će potvrditi primitak obavijesti T-Com-a u narednom roku od 5 radnih dana. Operator korisnik i T-Com će u dobroj vjeri zajednički pokušati iznaći rješenje za polaganje posrednog kabela. U tom slučaju rok od 30 dana za izradu specificirane ponude za kolokaciju iz prvog stavka ovog članka računat će se od trenutka postizanja dogovora između Operatora korisnika i T-Com-a oko polaganja posrednog kabela između lokacije glavnog razdjelnika i lokacije udaljene kolokacije tj. dana prihvaćanja prijedloga rješenja od strane Operatora korisnika. Ukoliko Operator korisnik ne potvrdi primitak obavijesti T-Com-a sukladno gore navedenom smatrat će se da je Operator korisnik odustao od zahtjeva te će T-Com odbaciti zahtjev Operatora korisnika.

### **1.3 Prihvaćanje ponude za pružanje kolokacijskih usluga i sklapanje ugovora o pružanju kolokacijskih usluga**

Tijekom razdoblja projektiranja kao i u roku za donošenje odluke o prihvaćanju ponude Operator korisnik može s T-Com-om dogovoriti datum posjete lokacijama namijenjenim za kolokaciju. Ako Operator korisnik zatraži posjet lokacijama namijenjenim za kolokaciju, troškovi istog će se zaračunavati na bazi utrošenog vremena.

Operator korisnik će pisanim putem izvijestiti T-Com o prihvaćanju, odnosno odbijanju ponude za kolokaciju T-Com-a u roku od 30 dana od dana primitka ponude. U suprotnom, ponuda za kolokaciju će se smatrati odbijenom. Ako je zatražio više od jedne kolokacije, Operator korisnik može ponude za određene kolokacije prihvatiti, a ponude za određene kolokacije odbiti. T-Com će potvrditi primitak obavijesti o prihvaćanju/odbijanju ponude, odnosno nastupanje razloga za odbijanjem ponude pisanom

obavijesti Operatoru korisniku u roku od pet (5) radnih dana od dana primitka obavijesti. U slučaju odbijanja, T-Com će Operatoru korisniku zaračunati troškove projektiranja prema cjeniku iz Dodatka 11. ove Standardne ponude.

Po primitku ponude za kolokaciju, Operator korisnik može u roku od 5 dana zatražiti pisanim putem detaljnije obrazloženje navedene ponude. Na pisani zahtjev Operatora korisnika za detaljno obrazloženje ponude, T-Com će u roku od 5 dana od dana primitka zahtjeva poslati Operatoru korisniku detaljno obrazloženje ponude s obrazloženim troškovima kolokacije. U tom slučaju rok od 30 dana za odgovor na ponudu T-Com-a počinje teći od dana primitka detaljno obrazložene ponude.

Operator korisnik može otkazati zahtjev za kolokaciju. U slučaju otkazivanja zahtjeva, Operator korisnik plaća troškove pripreme ponude zaračunate na temelju utrošenog vremena i materijala T-Com-a za pripremu, a u skladu s cjenikom iz Dodatka 11 (Cijene) ovoj Standardnoj ponudi.

U roku do najviše 15 dana od dana zaprimanja obavijesti o prihvaćanju ponude, T-Com i Operator korisnik će potpisati ugovor o pružanju kolokacijskih usluga koji će obuhvatiti sve kolokacije koje su dogovorene između T-Com-a i Operatora korisnika, zajedno s naznačenim rokom za dostavu financijske garancije. T-Com će najkasnije u roku od pet (5) radnih dana od dana primitka od strane T-Com-a potpisanog ugovora o pružanju kolokacijskih usluga izdati Operatoru korisniku predračun za ugovorene kolokacije.

Rok za plaćanje izdanog predračuna za ugovorene kolokacije iznosi osam (8) radnih dana od dana izdavanja predračuna od strane T-Com-a.

Zahtjev Operatora korisnika u pogledu promjene smještaja opreme ili jačine napajanja bit će prihvaćen ovisno o postojećim mogućnostima. Dodatni troškovi zaračunat će se na bazi utrošenog vremena i materijala.

#### **1.4 Povlačenje i promjene u zahtjevu za ponudu za kolokaciju**

Operator korisnik može povući, odnosno izmijeniti zahtjev za ponudu do trenutka dostave ponude za kolokaciju od strane T-Com-a. Promjena zahtjeva smatrat će se novim zahtjevom sukladno članku 1.1. ovog Dodatka. Svi troškovi T-Com-a nastali do trenutka povlačenja ili izmjene zahtjeva za ponudu zaračunat će se Operatoru korisniku na bazi utrošenog vremena i materijala.

## **2. USPOSTAVA KOLOKACIJE**

Rok za uspostavu kolokacije ovisi o vrsti tražene kolokacije (fizičke, udaljene ili virtualne), no isto neće biti dulje od šezdeset (60) dana od dana primitka obavijesti Operatora korisnika o prihvaćanju ponude za kolokaciju, odnosno u slučaju uspostave proširenja kolokacije rok za uspostavu neće biti dulji od trideset (30) dana od dana primitka obavijesti Operatora korisnika o prihvaćanju ponude za proširenje kolokacije, pod uvjetom da je Operator korisnik prethodno izvršio plaćanja, odnosno ishodio financijsku garanciju sukladno odredbama ove Standardne ponude. Ako je za postavljanje kolokacijske opreme i/ili izgradnju kolokacijskih prostorija potrebno pribaviti građevinsku dozvolu, rok za uspostavu kolokacije počinje teći od dana konačnosti građevinske dozvole.

Ukoliko T-Com ne uspostavi kolokaciju, a sukladno roku navedenom u prethodnom stavku ovog članka, T-Com je Operatoru korisniku dužan isplatiti naknadu za zakašnjenje sukladno Dodatku 13 ove Standardne ponude.

Ako Operator korisnik ne sudjeluje u pripremama za uspostavu kolokacije, T-Com će pisanim putem zatražiti potrebnu pomoć i odrediti rok za predaju prostora za kolokaciju. Ako Operator korisnik ne sudjeluje u postupku predaje prostora za kolokaciju, T-Com će dovršiti sve pripremne radove i dostaviti Operatoru korisniku račun za pripremu prostora za kolokaciju.

Uspostava kolokacije završava s postupkom preuzimanja i predaje. Postupak preuzimanja provodi se najkasnije na dogovoreni datum pružanja usluge. Operator korisnik može zahtijevati detaljnu kontrolu izvršenih pripremnih radova za kolokaciju unutar i izvan zgrade (uključujući vanjski kabinet). Kontrola je ograničena na dijelove zgrade i/ili nekretnine gdje su obavljani radovi za kolokaciju. Svi ostali dijelovi nisu dostupni Operatoru korisniku za kontrolu. Operator korisnik dobiva uvid (bez predaje nacрта) u nacрте gradnje iz kojih je vidljivo koji je posao obavljen. Svi nerelevantni dijelovi nacрте gradnje označeni su

crnom bojom. Preuzimanje se ne može odbiti zbog neznatnih nedostataka. Takvi nedostaci moraju se ukloniti u zajednički dogovorenom roku.

Postupak preuzimanja i predaje fizičke unutarnje i vanjske kolokacije obuhvaća:

- kolokacijsku sobu i/ili kolokacijski prostor,
- posredni razdjelnik (na strani T-Com-a) koji je spreman za rad,
- priključak za napajanje koji je spreman za rad,
- ugovorno reguliran, uvučeni i položeni prijenosni kabel te spojeni unutarnji prijenosni kabel iz pravca kolokacije s vanjskim prijenosnim kabelom prema lokaciji Operatora korisnika (ako je bilo ugovoreno),
- ključeve i autorizaciju pristupa,
- ispunjeni i potpisani zapisnik o primopredaji kolokacijskog prostora i pripadajuće opreme.

Nakon postupka preuzimanja i predaje, ključevi se predaju Operatoru korisniku. T-Com i Operator korisnik sastavljaju zapisnik o preuzimanju i predaji.

### **3. OTKAZIVANJE KOLOKACIJE**

#### **3.1 Otkaz od strane Operatora korisnika**

Otkazivanje je moguće nakon proteka razdoblja od godinu dana i treba ga najaviti T-Com-u najkasnije tri mjeseca unaprijed u pisanom obliku. Otkaz kolokacije treba sadržavati:

- naziv i adresu Operatora korisnika,
- lokaciju glavnog razdjelnika (adresu),
- broj ugovora,
- datum otkazivanja, koji ne može biti dulji od 15 dana od dana raskida Ugovora o kolokaciji za dotičnu lokaciju,
- datum i potpis ovlaštene osobe Operatora korisnika.

T-Com će potvrditi primitak otkaza u pisanom obliku, telefaksom, u roku od pet (5) radnih dana po primitku pisane izjave Operatora korisnika o otkazivanju.

Uklanjanje prijenosnih kablova između prvog zdenca i kolokacije na lokaciji T-Com-a izvršava T-Com, a troškove uklanjanja kabela i troškove dovođenja prostora u početno stanje snosi Operator korisnik.

Predaja otkazanog kolokacijskog prostora ili kolokacijske sobe izvršit će se najkasnije zadnjeg radnog dana prije datuma otkazivanja. Datum i vrijeme predaje najaviti će se u pisanom obliku najmanje pet (5) radnih dana unaprijed. Operator korisnik mora potvrditi datum u pisanom obliku u roku od jednog (1) radnog dana po primitku predloženog datuma predaje. Sastavlja se zapisnik o predaji. Ključevi i autorizacija pristupa predaju se T-Com-u. Ako u razdoblju od tri (3) mjeseca nakon datuma otkazivanja nijedan drugi operator korisnik ne zatraži kolokaciju na ovoj lokaciji, Operator korisnik snosi troškove (na bazi utrošenog vremena i materijala) povrata sobe ili zgrade u prijašnje stanje.

## **3.2 Otkaz od strane T-Com-a**

### **3.2.1 Redovna obavijest o otkazu**

Ukoliko T-Com više nije obavezan nuditi kolokaciju, T-Com može otkazati ugovor o pružanju kolokacijskih usluga uz otkazni rok od 12 mjeseci. Ugovorne strane mogu pregovarati o sklapanju daljnjih komercijalnih sporazuma.

Ako T-Com, u slučaju fizičke unutarnje kolokacije, treba kolokacijsku sobu za svoje vlastite tehničke i poslovne svrhe odnosno ako postoje drugi opravdani razlozi kao što su na primjer unapređenje ili promjena strukture pristupne mreže T-Com-a što zahtjeva preseljenje opreme ili razlozi koji nisu na strani T-Com-a, T-Com ima pravo, uz prethodno dostavljene detaljno obrazložene razloge otkazivanja na uvid Agenciji i Operatoru korisniku, otkazati kolokaciju s otkaznim rokom od dvanaest mjeseci. Umjesto fizičke unutarnje kolokacije, T-Com će ponuditi fizičku vanjsku kolokaciju, ili će započeti pregovore s Operatorom korisnikom o udaljenoj ili virtualnoj kolokaciji. Otkaz će sadržavati iste podatke kao što je propisano u članku 3.1. ovog Dodatka. Operator korisnik će potvrditi primitak obavijesti o otkazu u pisanom obliku, telefaksom, u roku od pet (5) radnih dana po primitku te obavijesti. Operator korisnik je odgovoran i treba organizirati uklanjanje prijenosnog kabela do datuma otkazivanja, u protivnom će to T-Com učiniti bez prethodnog pitanja.

Predaja otkazanog kolokacijskog prostora ili kolokacijske sobe izvršit će se najkasnije zadnjeg radnog dana prije datuma otkazivanja. Datum i vrijeme predaje najavit će se u pisanom obliku najmanje pet (5) radnih dana unaprijed. Operator korisnik mora potvrditi datum u pisanom obliku u roku od tri (3) radna dana po primitku datuma predaje. Sastavlja se zapisnik o predaji. Ključevi i autorizacija pristupa predaju se T-Com-u.

Troškove premještanja i/ili preseljenja u slučaju otkaza od strane T-Com-a snose i T-Com i Operator korisnik svaki u svom dijelu ako je otkaz uzrokovan razlogom koji ne ulazi u područje odgovornosti T-Com-a (npr. otkaz zakupa ili najma od strane vlasnika prostora) ili ako je T-Com otkazao kolokacijski prostor nakon isteka druge godine od dana sklapanja ugovora o pružanju kolokacijskih usluga za tu određenu lokaciju. Ako pak, T-Com otkáže kolokaciju na određenoj lokaciji iz razloga koji ulaze u područje odgovornosti T-Com-a unutar dvije godine od sklapanja ugovora o pružanju kolokacijskih usluga za određenu lokaciju, osim iz razloga promjene strukture pristupne mreže T-Com-a koja mora biti najavljena 6 mjeseci unaprijed, T-Com snosi sve troškove promjene ili premještanja kolokacijskog prostora, ako su takve promjene ili premještanja tehnički izvedivi.

### **3.2.2 Otkaz zbog nekorištenja**

Ako T-Com ustanovi da, u slučaju fizičke kolokacije, Operator korisnik ne koristi kolokacijski prostor dulje od 3 mjeseci, T-Com će zahtijevati dokaz o korištenju. Operator korisnik je dužan predati dokaze o korištenju u roku od 15 dana od dana zaprimanja zahtjeva. Ako Operator korisnik ne podnese dokaz o korištenju u navedenom roku, T-Com će otkazati kolokacijski prostor, ako je primjenjivo i kolokacijsku sobu. Otkaz mora sadržavati iste podatke kao što je propisano u članku 3.1. ovog Dodatka. T-Com je obavezan na zahtjev nadležnog regulatornog tijela dostaviti podatke o korištenju, odnosno nekorištenju kolokacijskog prostora od strane Operatora korisnika.

Operator korisnik će potvrditi primitak otkaza u pisanom obliku, telefaksom, u roku od osam (8) radnih dana. Operator korisnik će organizirati uklanjanje prijenosnog kabela do datuma otkazivanja, u protivnom će to T-Com učiniti bez prethodnog pitanja. Troškove uklanjanja kabela i troškove dovodenja prostora u početno stanje snosi Operator korisnik.

Predaja otkazanog kolokacijskog prostora ili kolokacijske sobe izvršit će se najkasnije zadnjeg radnog dana prije datuma otkazivanja. Datum i vrijeme predaje najavit će se u pisanom obliku najmanje pet (5) radnih dana unaprijed. Operator korisnik mora potvrditi datum u pisanom obliku u roku od jednog (1) radnog dana po primitku datuma predaje. Sastavlja se zapisnik o predaji. Ključevi i autorizacija pristupa predaju se T-Com-u. Ako u razdoblju od tri (3) mjeseca nakon datuma otkazivanja nijedan drugi operator korisnik ne zatraži kolokaciju na ovoj lokaciji, Operator korisnik snosi troškove (na bazi utrošenog vremena i materijala) za povrat sobe ili zgrade u prijašnje stanje.

Otkazom od strane T-Com-a ili Operatora korisnika pojedine kolokacije ugovor o pružanju kolokacijskih usluga nije raskinut te se nastavlja primjenjivati između ugovornih strana na kolokacije koje nisu otkazane osim ako su otkazane sve kolokacije koje su predmet tog ugovora.

### **3.2.3 Otkaz u slučaju neplaćanja predračuna za uspostavu kolokacije**

Ukoliko Operator korisnik ne podmiri troškove predračuna za uspostavu kolokacije u roku navedenom u članku 1.3. ovog Dodatka, smatrat će se da je Operator korisnik odustao od svog zahtjeva za kolokacijom te će se u tom slučaju sklopljeni ugovor o pružanju kolokacijskih usluga za dotičnu lokaciju smatrati raskinutim po isteku roka za plaćanje predračuna, o čemu će T-Com će dostaviti pisanu obavijest o otkazu kolokacije Operatoru korisniku. Obavijest o otkazu kolokacije mora sadržavati iste podatke kao što je propisano u članku 3.1. ovog Dodatka.

Operator korisnik će pisanim putem potvrditi primitak obavijesti T-Com-a o otkazu, i to putem telefaksa navedenog u osnovnom Ugovoru o pristupu izdvojenoj lokalnoj petlji u roku od pet (5) radnih dana od dana primitka obavijesti T-Com-a od strane Operatora korisnika. U narednom roku od tri (3) radna dana Operator korisnik će organizirati uklanjanje prijenosnog kabela, u protivnom će to T-Com učiniti bez prethodnog pitanja. Troškove uklanjanja kabela snosi Operator korisnik.

U slučaju otkaza kolokacije sukladno prethodno navedenom, T-Com će o istom bez odgode obavijestiti sljedećeg operatora korisnika koji se nalazi na listi čekanja za kolokacijske usluge na predmetnoj lokaciji, u svrhu izjašnjenja o svojim namjerama u pogledu korištenja predmetne usluge.



**POSTUPAK IZDVAJANJA POJEDINE LOKALNE PETLJE**

**Sadržaj**

<b>1</b>	<b>Prethodni zahtjev za informaciju o upredenoj metalnoj parici .....</b>	<b>58</b>
<b>2</b>	<b>Zahtjev .....</b>	<b>58</b>
<b>3</b>	<b>Povlačenje zahtjeva .....</b>	<b>60</b>
<b>4</b>	<b>Pružanje usluge .....</b>	<b>60</b>
<b>4.1</b>	<b>Rokovi.....</b>	<b>60</b>
<b>4.2</b>	<b>Proces priključenja .....</b>	<b>60</b>
<b>5</b>	<b>Otkaz.....</b>	<b>61</b>
<b>5.1</b>	<b>Otkaz od strane Operatora korisnika .....</b>	<b>61</b>
<b>5.2</b>	<b>Otkaz od strane T-Com-a.....</b>	<b>61</b>

## 1. PRETHODNI ZAHTJEV ZA INFORMACIJU O UPREDENOJ METALNOJ PARICI

Prije podnošenja službenog zahtjeva iz članka 2. ovog Dodatka, Operator korisnik može, ali nije obavezan podnijeti T-Com-u prethodni zahtjev za sljedeće informacije o pojedinoj upredenoj metalnoj parici:

- je li upredena metalna parica raspoloživa/slobodna za namijenjenu lokaciju krajnjeg korisnika ili
- je li za namijenjenu upredenu metalnu paricu do krajnjeg korisnika moguće korištenje iste za velike brzine prijenosa, odnosno za zajednički pristup izdvojenoj lokalnoj petlji.

U svrhu učinkovitije realizacije usluge, T-Com sugerira Operatoru korisniku koji ima namjeru krajnjim korisnicima pružati širokopojasne usluge putem pristupa izdvojenoj lokalnoj petlji, da prije podnošenja službenog zahtjeva iz članka 2. ovog Dodatka, podnese T-Com-u prethodni zahtjev za informaciju o upredenoj metalnoj parici kako je to ovdje opisano.

Prethodni zahtjevi mogu se dostavljati T-Com-u putem posebno dodijeljenog broja telefaksa, radnim danom između 8:00 i 16:00 sati.

Prethodni zahtjev može sadržavati:

- naziv i adresu Operatora korisnika,
- opis planirane opreme za prijenos,
- specifikaciju pojedine upredene metalne parice za koju se traži informacija,
- lokaciju glavnog razdjelnika,
- linijski kod ako je zahtjev vezan uz postojeću upredenu metalnu paricu koji koristi Operator korisnik,
- jasan opis lokacije završne mrežne točke na strani krajnjeg korisnika,
- datum i potpis ovlaštene osobe na strani Operatora korisnika.

T-Com će odgovoriti na prethodni zahtjev u roku od šest (6) radnih dana po primitku prethodnog zahtjeva. U svom odgovoru T-Com će dati tehničke informacije o upredenoj metalnoj parici koja je raspoloživa za internu uporabu (dužina ili djelomična dužina i promjeri žica te faktor iskoristivosti za korišteni kabel). T-Com ne garantira da pružene informacije odgovaraju stvarnoj situaciji u mreži T-Com-a. Ukoliko Operator korisnik želi garantirane parametre za paricu temeljem prethodnog zahtjeva, Operator korisnik treba zatražiti posebnu tehničku provjeru temeljem prethodnog zahtjeva. T-Com će izvršiti testiranja unutar 10 radnih dana od dobivanja zahtjeva za posebnom tehničkom provjerom. Za obradu prethodnog zahtjeva za svaku pojedinu upredenu metalnu paricu Operator korisnik plaća cijenu utvrđenu cjenikom u Dodatku 11 ovoj Standardnoj ponudi.

## 2. ZAHTJEV

U svrhu ostvarivanja pristupa pojedinoj izdvojenoj lokalnoj petlji, a nakon sklapanja ugovora o pružanju usluga kolokacije prema Standardnoj ponudi te nakon ostvarivanja ugovorene kolokacije na određenom području Operator korisnik mora dostaviti pisani zahtjev T-Com-u za pristup pojedinoj izdvojenoj lokalnoj petlji putem posebnog broja telefaksa određenog za tu svrhu.

Pisani zahtjev treba sadržavati:

- naziv i adresu Operatora korisnika,
- naziv ili ime i prezime, adresu i telefonski broj (ako postoji) krajnjeg korisnika za kojeg se zahtjeva pristup izdvojenoj lokalnoj petlji,
- vrsta pristupa izdvojenoj lokalnoj petlji za svaku zatraženu lokalnu petlju,
- iskazanu namjeru krajnjeg korisnika o sklapanju pisanog ugovora s Operatorom korisnikom o pružanju telekomunikacijskih usluga za koje je potreban pristup izdvojenoj lokalnoj petlji,
- u slučaju zajedničkog pristupa lokalnoj petlji, iskazanu namjeru krajnjeg korisnika o zadržavanju važećeg pisanog ugovora o pružanju telekomunikacijskih usluga, koji je sklopljen s T-Com-om ili drugim operatorom korisnikom (ako postoji),
- iskazanu namjeru krajnjeg korisnika o zadržavanju postojećeg telefonskog broja,
- željeni datum pružanja usluge, uzimajući u obzir vremenski okvir za pružanje usluge naveden u članku 4.1 ovog Dodatka, unutar kojega bi se trebala realizirati usluga (opcionalno),

- vrstu upredene metalne parice,
- podatke o opremi za prijenos koja će se koristiti u slučaju korištenja upredene metalne parice za velike brzine prijenosa,
- lokaciju posrednog razdjelnika,
- ako se usluga pruža novom krajnjem korisniku, treba dostaviti i detaljni opis lokacije mrežne završne točke na lokaciji krajnjeg korisnika,
- datum i potpis ovlaštene osobe Operatora korisnika.

T-Com će vratiti Operatoru korisniku neispravne i nepotpune zahtjeve u roku od pet (5) radnih dana. T-Com će provjeriti mogućnosti realizacije usluge pristupa pojedinoj izdvojenoj lokalnoj petlji po primitku potpunog zahtjeva sukladno prethodnom stavku ovog članka.

T-Com će realizirati zatraženu upredenu metalnu paricu u roku od 10 radnih dana od dana zaprimanja potpunog zahtjeva za izdvajanje pojedine lokalne petlje. Postojeća upredena metalna parica koja se trenutno ne koristi bit će realizirana u roku od 20 radnih dana od dana zaprimanja potpunog zahtjeva za izdvajanje pojedine lokalne petlje. Novo realiziranu paricu potrebno je označiti s odgovarajućom oznakom koja se odnosi na određenog Operatora korisnika i identifikacijsku oznaku (ID) izdvojene lokalne petlje.

Operator korisnik može navesti u zahtjevu iz članka 2. ovog Dodatka i drugi datum na koji želi realizirati uslugu za krajnjeg korisnika. Ako je realizacija usluge moguća na traženi datum, Operator korisnik će primiti pisanu potvrdu od T-Com-a faksom najkasnije pet (5) radnih dana nakon primitka potpunog zahtjeva. Potvrda će sadržavati:

- naziv i adresu Operatora korisnika,
- broj ugovora,
- šifru upredene metalne parice,
- u slučaju korištenja upredene metalne parice za velike brzine prijenosa, odnosno za zajednički pristup, dužinu ili djelomičnu dužinu i promjere postojećih žica kao i faktor iskoristivosti korištenog kabela (bez jamstva),
- datum pružanja usluge,
- potpis ovlaštene osobe T-Com-a.

U slučaju da je zatražena upredena metalna parica u odnosu na istog krajnjeg korisnika već izdvojena prethodnom operatoru korisniku, T-Com će omogućiti pristup upredenoj metalnoj parici novom Operatoru korisniku odmah po zaprimanju zahtjeva za pristup pojedinoj izdvojenoj lokalnoj petlji u roku i pod uvjetima definiranim ovim Dodatkom.

Prije slanja zahtjeva za pristup pojedinoj izdvojenoj lokalnoj petlji T-Com-u novi Operator korisnik će prethodnom Operatoru korisniku dostaviti potpisanu izjavu krajnjeg korisnika o namjeri sklapanja pisanog ugovora s novim Operatorom korisnikom o pružanju telekomunikacijskih usluga. Prethodni Operator korisnik je obavezan na dostavljenu izjavu unijeti podatak o identifikacijskoj oznaci (ID) izdvojene lokalne petlje, te istu s tim podatkom vratiti novom Operatoru korisniku i to u roku od 2 radna dana od dana zaprimanja izjave.

Prethodni Operator korisnik će u roku od 2 radna dana od dana zaprimanja izjave krajnjeg korisnika o namjeri sklapanja ugovora s novim Operatorom korisnikom provjeriti mogućnost raskida ugovora, te o istom obavijestiti novog Operatora korisnika.

Novi Operator korisnik će, uz zahtjev za pristup pojedinoj izdvojenoj lokalnoj petlji, dostaviti T-Com-u navedenu izjavu krajnjeg korisnika zajedno sa ID-om izdvojene lokalne petlje, temeljem čega će T-Com omogućiti pristup predmetnoj upredenoj metalnoj parici novom Operatoru korisniku.

Novi Operator korisnik i/ili T-Com su dužni obavijestiti prethodnog Operatora korisnika o datumu isključenja parice sa prethodnog Operatora korisnika i uključenju na novog Operatora korisnika. Isto tako, T-Com je dužan po realizaciji upredene metalne parice novom Operatoru korisniku, o istome obavijestiti prethodnog operatora korisnika. Status uključenja i isključenja upredene metalne parice moraju biti podržani putem WEB-a. T-Com je dužan na svoje WEB izvješće za izdvojenu lokalnu petlju uvrstiti status „ISKLJUČEN“ i razlog isključenja „Uključenje na drugog operatora“.

Ako T-Com ne može osigurati naručenu upredenu metalnu paricu u roku od 10 radnih dana od dana zaprimanja zahtjeva ili ako je Operator korisnik naveo neki drugi datum kao željeni datum, do tog željenog datuma, informirat će Operatora korisnika o istome najkasnije u roku do pet (5) radnih dana nakon primitka zahtjeva.

Iznimno od prethodno navedenog, prvi zahtjev za zajednički pristup pojedinoj izdvojenoj lokalnoj petlji za svaku lokaciju kolokacije, T-Com će realizirati u roku od 4 mjeseca po postizanju dogovora između T-Com-a i Operatora korisnika o podacima u početnom planiranju kapaciteta za zajednički pristup sukladno Dodatku 7 ove Standardne ponude. Na svaki slijedeći zahtjev za zajednički pristup pojedinoj izdvojenoj lokalnoj petlji na određenoj lokaciji kolokacije, T-Com će primijeniti uobičajeni postupak realizacije zahtjeva kako je to opisano u ovom Dodatku Standardne ponude.

Ukoliko Operator korisnik nije u mogućnosti preuzeti krajnjeg korisnika na dogovoreni datum, Operator korisnik može odgoditi završetak postupka izdvajanja jedan radni dan prije dogovorenog datuma realizacije za najviše 20 radnih dana. Ukoliko odgoda prelazi 20 radnih dana zahtjev će se smatrati kao Povlačenje zahtjeva i bit će naplaćen kao takav. Po odgodi završetka postupka sukladno prethodno navedenom, Operator korisnik nema pravo na ponovnu odgodu u istom postupku izdvajanja lokalne petlje.

### **3. POVLAČENJE ZAHTJEVA**

Operator korisnik ima pravo povući svaku pojedinu narudžbu za upredenu metalnu paricu koju zaprimi T-Com. Povlačenje zahtjeva se mora izvršiti u pisanoj formi te dostaviti T-Com-u na telefaks iz članka 2. ovog Dodatka najkasnije pet (5) radnih dana nakon primitka zahtjeva od strane T-Com-a. T-Com će pisanim putem potvrditi primitak povlačenja zahtjeva odmah po primitku povlačenja zahtjeva. Za svako povlačenje zahtjeva Operator korisnik plaća T-Com-u naknadu sukladno Dodatku 11 ove Standardne ponude.

### **4. PRUŽANJE USLUGE**

#### **4.1. Rokovi**

T-Com će staviti upredenu metalnu paricu na raspolaganje najkasnije u roku do 10 radnih dana od zaprimanja zahtjeva sukladno članku 2. ovog Dodatka, a u slučaju kada Operator korisnik za istog krajnjeg korisnika podnosi i zahtjev za izdvajanje pojedine lokalne petlje i zahtjev za prijenos broja, T-Com će u suradnji s Operatorom korisnikom i davateljem broja vremenski uskladiti datume realizacije obje usluge vodeći računa o rokovima i za jednu i drugu uslugu. T-Com će poduzeti najveće napore da realizira zahtjev unutar 10 radnih dana ili nekog drugog roka ako je to Operator korisnik posebno zatražio. Upredena metalna parica će se prebaciti na posredni razdjelnik na dogovoreni dan realizacije usluge koji je u skladu s člankom 4.2. ovog Dodatka. Posebna projektiranja ili realizacija usluge na neradni dan na zahtjev Operatora korisnika bit će predmetom komercijalnog dogovora između T-Com-a i Operatora. Ako pojedinačna upredena metalna parica nije stavljena na raspolaganje Operatoru korisniku unutar navedenog roka, Operator korisnik može tražiti isplatu naknade za zakašnjenje sukladno Dodatku 13 ove Standardne ponude.

#### **4.2 Proces priključenja**

Priključenje će se izvršiti u vremenu predviđenom za prijenos radnim danom između 08:00 i 11:00 sati te 13:00 i 16:00 sati. Ako je pri priključenju potrebna prisutnost ovlaštenog radnika T-Com-a na lokaciji krajnjeg korisnika, Operator korisnik treba u dogovoru s krajnjim korisnikom, osigurati pristup ovlaštenom radniku T-Com-a u prostoriju na lokaciji krajnjeg korisnika na utvrđeni datum realizacije usluge. Operator korisnik će pisanim putem obavijestiti T-Com o utvrđenom datumu i vremenu priključenja, a T-Com će isto potvrditi.

Operator korisnik će obavijestiti krajnjeg korisnika da tijekom procesa priključenja po potrebi T-Com može zatražiti pristup objektu, odnosno prostoru na lokaciji krajnjeg korisnika.

Ukoliko je potrebna prisutnost ovlaštenog radnika T-Com-a, priključenje se može izvršiti ako se osigura pristup ovlaštenom radniku T-Com-a potrebnoj opremi na lokaciji korisnika. Ako je krajnji korisnik odsutan

i priključenje se ne može obaviti, Operator korisnik snosi time nastale troškove. Ukoliko ovlaštenu radnik T-Com-a u ugovoreno vrijeme ne bude prisutan na lokaciji korisnika, T-Com snosi nastale troškove.

Datum za priključenje može se utvrditi između T-Com-a i Operatora korisnika. T-Com će na lokaciji krajnjeg korisnika odlučiti je li potrebna instalacija nove krajnje priključne točke ili ne.

Po zahtjevu Operatora korisnika, T-Com će instalirati kabele u objektu na lokaciji krajnjeg korisnika, s time da Operator korisnik snosi troškove prema cjeniku u Dodatku 11 ove Standardne ponude.

U slučaju da je kod krajnjeg korisnika instalirana T-Com-ova oprema koju je potrebno ukloniti, troškove uklanjanja snosi T-Com.

T-Com je dužan kod izdvajanja petlje pozivom na broj telefona 0800 xxxx Operatora korisnika, potvrditi prebacivanje upredene metalne parice, te do trenutka izvršenja svojih obveza nema pravo na naplatu naknada za otklanjanje kvarova nastalih u T-Com-ovoj mreži ili mreži Operatora korisnika.

## **5. OTKAZ**

### **5.1 Otkaz od strane Operatora korisnika**

Operator korisnik može otkazati svaku upredenu metalnu paricu izdvojene lokalne petlje radnim danom između 8:00 i 16:00 sati. Otkazivanje se mora izvršiti u pisanoj formi te dostaviti T-Com-u na posebno dodijeljeni broj telefaksa najkasnije šest (6) radnih dana prije predviđenog otkaza.

Otkaz treba sadržavati:

- naziv i adresu Operatora korisnika,
- broj ugovora,
- osobu za kontakt (ime, telefonski i telefaks broj),
- ime, adresu i telefonski broj krajnjeg korisnika,
- ako je moguće, jasan opis lokacije završne točke mreže,
- broj šifre upredene metalne parice,
- datum otkazivanja,
- datum i potpis ovlaštene osobe Operatora korisnika.

U slučaju prestanka važenja pretplatničkog ugovora između Operatora korisnika i njegovog krajnjeg korisnika putem izdvojene lokalne petlje, Operator korisnik će biti dužan otkazati pripadajuću upredenu metalnu paricu izdvojene lokalne petlje sukladno prethodno navedenim uvjetima.

Za otkaz i isključenje upredene metalne parice Operator korisnik plaća naknade sukladno cjeniku iz Dodatka 11 ove Standardne ponude.

### **5.2 Otkaz od strane T-Com-a**

T-Com može otkazati svaku upredenu metalnu paricu pristupa izdvojenoj lokalnoj petlji radnim danom između 8:00 i 16:00 sati ako je nastupio jedan od dolje navedenih opravdanih razloga za otkaz temeljem kojih T-Com više nije obavezan ponuditi pristup izdvojenoj lokalnoj petlji. T-Com će o otkazu pisanim putem prethodno izvijestiti Operatora korisnika.

Otkaz treba sadržavati:

- naziv i adresu Operatora korisnika,
- broj ugovora,
- osobu za kontakt (ime, telefonski i telefaks broj),
- ime, adresu i telefonski broj krajnjeg korisnika, ako je primjenjivo,
- šifru upredene metalne parice,
- datum otkazivanja,
- razlog otkazivanja,
- ako je primjenjivo, izjava o otkazivanju krajnjeg korisnika u pisanom obliku (krajnji korisnik je odlučio koristiti usluge T-Com-a),
- datum i potpis ovlaštene osobe T-Com-a.

Opravdani razlozi za otkaz:

- (1) ako krajnji korisnik sklopi ugovor s T-Com-om o uslugama pristupa mreži T-Com-a putem pripadajuće upredene metalne parice, te uslijed toga otkáže ugovor s Operatorom korisnikom. Otkazni rok ovisi o datumu s kojim je krajnji korisnik otkazao usluge Operatora korisnika.
- (2) ako Operator korisnik ne koristi upredenu metalnu paricu za pružanje svojih usluga krajnjim korisnicima neprekidno dulje od 60 dana, s time da u to razdoblje ne ulazi vrijeme trajanja privremenog isključenja pretplatničke linije na zahtjev krajnjeg korisnika. Otkazni rok je šest (6) radnih dana od zaprimanja obavijesti T-Com-a o otkazu.
- (3) ukoliko je pružanje usluge privremeno obustavljeno u skladu s člankom 15. Standardne ponude, a razlozi koji su uzrokovali privremenu obustavu nisu otklonjeni od strane Operatora korisnika u roku od 30 dana od dana privremene obustave pružanja usluge. U tom slučaju T-Com zadržava pravo otkazati upredenu metalnu paricu s trenutnim učinkom.
- (4) ako novi Operator korisnik zatraži uslugu pristupa izdvojenoj lokalnoj petlji u odnosu na pojedinog krajnjeg korisnika putem iste upredene metalne parice sukladno važećim propisima i uvjetima iz ove Standardne ponude.
- (5) ako krajnji korisnik otkáže ugovor o pružanju usluga T-Com-a, uključujući uslugu pristupa T-Com mreži, a koja je usluga T-Com-a preduvjet za zajednički pristup izdvojenoj lokalnoj petlji.

U slučaju otkaza upredene metalne parice iz razloga pod točkom (4) T-Com će ponuditi Operatoru korisniku druge moguće usluge umjesto dotične upredene metalne parice pod komercijalnim uvjetima.

U slučaju otkaza zajedničkog pristupa izdvojenoj lokalnoj petlji iz razloga pod točkom (5), Operator korisnik može zatražiti od T-Com-a potpuni pristup izdvojenoj upredenoj metalnoj parici pod uvjetima utvrđenima u ovoj Standardnoj ponudi.

U slučaju otkaza upredene metalne parice od strane T-Com-a, Operator korisnik će biti dužan o svom trošku ukloniti svu opremu za prijenos (npr. NT uređaji, djelitelj, i sl.) koja je instalirana na dotičnoj upredenoj metalnoj parici.

U slučajevima otkaza upredene metalne parice od strane T-Com-a iz gore navedenih razloga Operator korisnik neće imati pravo na naknadu štete osim ukoliko je to pravo predviđeno hrvatskim prisilnim propisima.

Na datum otkaza T-Com će isključiti upredenu metalnu paricu iz posrednog razdjelnika. Za otkaz i isključenje upredene metalne parice Operator korisnik plaća naknade sukladno Dodatku 11 ove Standardne ponude.

POSTUPCI PLANIRANJA

Sadržaj

1	Općenito .....	64
2	Planirani kapaciteti.....	64
2.1	Planiranje kolokacije.....	64
2.1.1	Postupak planiranja .....	64
2.1.2	Sadržaj podataka o planiranju .....	65
2.1.3	Rezervacija.....	65
2.2	Planiranje upredene metalne parice.....	66
2.2.1	Postupak planiranja .....	66
2.2.2	Sadržaj podataka o planiranju .....	67
2.3	Planiranje zajedničkog pristupa lokalnoj petlji .....	67
2.3.1	Postupak planiranja .....	67
2.3.2	Sadržaj podataka o planiranju .....	68
3	Realizacija planiranih kapaciteta .....	68
3.1	Sporazum o planiranim kapacitetima.....	68
3.1.1	Planiranje kolokacije.....	68
3.1.2	Planiranje metalnih upredenih parica .....	68
3.1.3	Zajednički pristup.....	68
3.2	Prekoračenje planiranih kapaciteta .....	68

## 1. OPĆENITO

U svrhu postizanja optimalnog korištenja usluga pristupa izdvojenoj lokalnoj petlji kao i ujednačenog radnog opterećenja pristupne mreže T-Com-a, obje ugovorne strane obvezne su u dobroj vjeri međusobno surađivati u pogledu planiranja i predviđanja kapaciteta i korištenja usluga koje su predmet ove Standardne ponude.

## 2. PLANIRANI KAPACITETI

Da bi se uskladilo vrijeme isporuke usluge sa zahtjevima učinkovitosti vezano za uslugu pristupa izdvojenoj lokalnoj petlji kao i uslugu kolokacije, Operator korisnik je obavezan unaprijed dostaviti T-Com-u podatke o planiranim kapacitetima.

Dostavljanje podataka o planiranim kapacitetima od strane Operatora korisnika prije podnošenja službenih zahtjeva sukladno Dodacima 5 i 6 ove Standardne ponude, mora omogućiti T-Com-u dovoljno vremena za kvalitetnim rješavanjem zahtjeva Operatora korisnika.

Radi zaštite poslovnih planova Operatora korisnika, T-Com će koristiti podatke o planiranim i predviđenih kapacitetima samo za interno planiranje te neće takve podatke prosljeđivati svojim organizacijskim jedinicama nadležnim za maloprodaju odnosno drugim operatorima.

### 2.1 Planiranje kolokacije

#### 2.1.1 Postupak planiranja

Operator korisnik će tri mjeseca prije podnošenja službenog zahtjeva dostaviti podatke o planiranim lokacijama kolokacija za koje planira podnijeti službeni zahtjev sukladno Dodatku 5.

Prvi planirani podaci podnose se T-Com-u nakon sklapanja Ugovora o pristupu izdvojenoj lokalnoj petlji.

Razdoblje planiranja iznosi 3 mjeseca. Za svaku novu narudžbu kapaciteta ponavlja se postupak tromjesečnog planiranja.

Postupak planiranja prikazan je na slici 1:

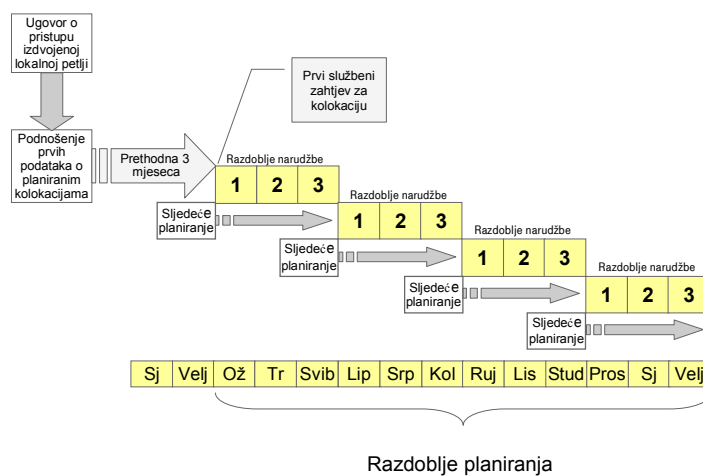

Slika 1: Shematski prikaz planiranja i predviđanja kolokacijskih zahtjeva



Podaci o planiranju će se podnositi prema sljedećem rasporedu:

Dostava obavijesti T-Com-u	Planirano razdoblje narudžbe
Do 31.05.yyyy	Za 01.09.yyyy – 30.11.yyyy
Do 31.08.yyyy	Za 01.12.yyyy – 28.02.yyyy+1
Do 30.11.yyyy	Za 01.03.yyyy+1 – 31.05.yyyy+1
Do 28.02.yyyy+1	Za 01.06.yyyy+1 – 31.08.yyyy+1

### 2.1.2 Sadržaj podataka o planiranju

Podaci o planiranim i predviđenim kapacitetima za usluge kolokacije sadržavat će sljedeće:

- podatke o adresi lokacija glavnih razdjelnika na kojima Operator korisnik ima namjeru zatražiti kolokaciju,
- datum planiranja podnošenja službenog zahtjeva,
- datum planiranog prikapčanja,
- druge podatke potrebne za optimalno korištenje usluge kolokacije (prostor u m<sup>2</sup>, vrsta opreme itd.).

Ostale pojedinosti definirat će se Ugovorom o pristupu izdvojenoj lokalnoj petlji.

Broj planiranih lokacija za razdoblje narudžbe ne može biti veći od deset lokacija po regiji mjesečno, s time da u jednoj županiji ne smije biti više od pet lokacija po regiji mjesečno.

### 2.1.3 Rezervacija

Rezervacija lokacije i kolokacijskog prostora potrebna je u svrhu planiranja ljudskih i materijalnih resursa radi njihovog optimalnog korištenja te ne predstavlja zamjenu za postupak koji se provodi temeljem službenog zahtjeva opisanog u Dodatku 5.

Budući da se temeljem podataka o planiranju ne provodi detaljna provjera zatražene lokacije odnosno postojanja mogućnosti pružanja kolokacijskih usluga na zatraženoj lokaciji, T-Com će pripremiti i voditi podatke o planiranim lokacijama i kolokacijskim prostorima Operatora korisnika u posebnoj listi, a koji podaci će se smatrati podacima o rezervaciji kapaciteta prema datumu planiranog podnošenja službenog zahtjeva (tzv. preliminarna lista).

U slučaju ograničenog prostora za kolokaciju, T-Com će uzeti obzir planirane datume podnošenja službenih zahtjeva pri određivanju redoslijeda pripremnih radova. Priprema ponude (Dodatak 5, članak 1.2) će započeti po primitku službenog zahtjeva za kolokaciju (Dodatak 5, članak 1.1).

Ukoliko Operator korisnik ne podnese službeni zahtjev za planiranu lokaciju i kolokacijski prostor najkasnije u roku od 5 dana po planiranom datumu podnošenja službenog zahtjeva, rezervacija Operatora korisnika za navedenu lokaciju, odnosno kolokacijski prostor smatrat će se otkazanom te će se ista izbrisati s preliminarne liste.

Za novu rezervaciju iste lokacije, Operator korisnik treba podnijeti nove podatke planiranja uz sljedeće razdoblje planiranja.

U redoslijedu realizacije kolokacijskih usluga, lokacije iz preliminarne liste za koje je podnesen službeni zahtjev imat će prioritet u odnosu na lokacije koje nisu navedene u preliminarnoj listi.

Temeljem konzultacija između Operatora korisnika i T-Com-a može se utvrditi plan podnošenja službenih zahtjeva za kolokaciju.

## 2.2 Planiranje metalne upredene parice

### 2.2.1 Postupak planiranja

U najkasnije u trenutku prihvaćanja ponude za kolokaciju na određenoj lokaciji Operator korisnik mora podnijeti T-Com-u podatke o planiranim kapacitetima (metalnim upredenim paricama) na prihvaćenoj lokaciji.

Razdoblje planiranja iznosi 3 mjeseca. Za svaku novu narudžbu kapaciteta ponavlja se postupak tromjesečnog planiranja.

Nakon prvog razdoblja narudžbe, planiranje kapaciteta za tu lokaciju prilagodit će se planiranju kapaciteta na drugim zatraženim lokacijama radi ustanovljenja jedinstvenog postupka planiranja.

Postupak planiranja prikazan je na slici 2.

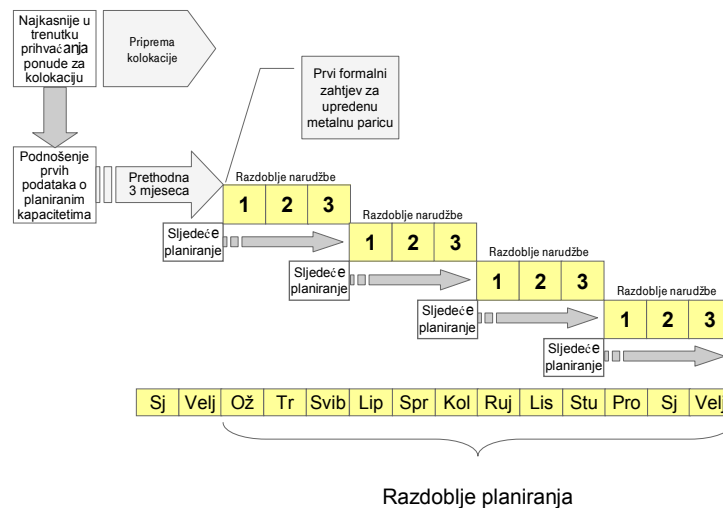

Slika 2: Shematski prikaz planiranja i predviđanja zahtjeva za metalne upredene parice

Podaci o planiranju će se podnositi prema sljedećem rasporedu:

Dostava obavijesti T-Com-u	Planirano razdoblje narudžbe
Do 31.05.yyyy	Za 01.09.yyyy – 30.11.yyyy
Do 31.08.yyyy	Za 01.12.yyyy – 28.02.yyyy+1
Do 30.11.yyyy	Za 01.03.yyyy+1 – 31.05.yyyy+1
Do 28.02.yyyy+1	Za 01.06.yyyy+1 – 31.08.yyyy+1

## 2.2.2 Sadržaj podataka o planiranju

Podaci o planiranim kapacitetima metalnih upredenih parica sadržavati će sljedeće:

- planirani broj metalnih upredenih parica za svaku zaključenu lokaciju kolokacije,
- predviđeni broj ranijih zahtjeva za metalne upredene parice,
- predviđeno proširenje/modernizaciju opreme.

Ostale pojedinosti definirat će se Ugovorom o pristupu izdvojenoj lokalnoj petlji.

Operator korisnik će nastojati distribuirati zahtjeve za kapacitetima na ujednačen način kako bi se postiglo ujednačeno radno opterećenje u razdoblju narudžbe.

## 2.3 Planiranje zajedničkog pristupa lokalnoj petlji

### 2.3.1 Postupak planiranja

Za pružanje usluge zajedničkog pristupa lokalnoj petlji Operator korisnik će za svaki kolokacijski prostor podnijeti «prve» planirane podatke za prvih šest mjeseci. T-Com će na temelju tih podataka pripremiti na zatraženoj lokaciji opremu potrebnu za pružanje usluge zajedničkog pristupa. Realizacija prvog zajedničkog pristupa bit će moguća četiri mjeseca nakon što T-Com i Operator korisnik usuglase «prve» planirane podatke.

Nakon što Operator korisnik i T-Com usuglase «prve» planirane podatke, na postupak planiranja zajedničkog pristupa primjenjivat će se postupak planiranja koji je opisan za metalne upredene parice.

Postupak planiranja je prikazan na slici 3.

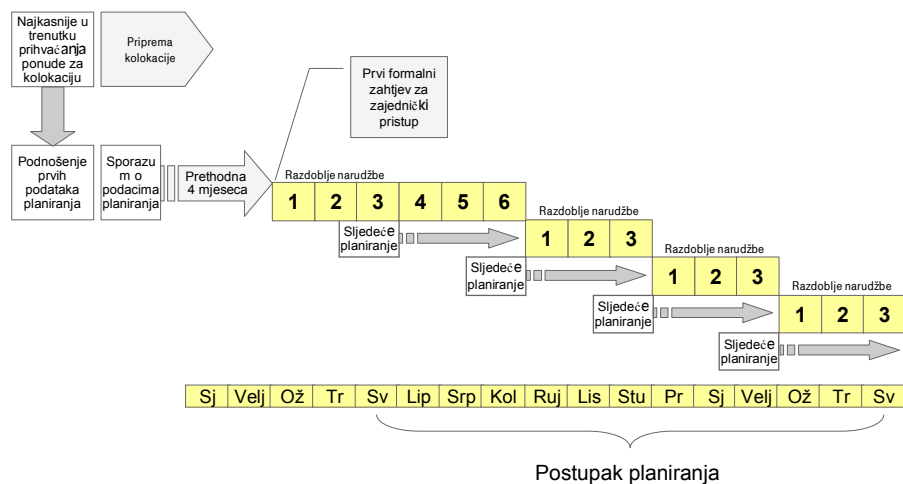

Slika 3: Shematski prikaz planiranja i predviđanja zahtjeva za zajednički pristup

### **2.3.2 Sadržaj podataka o planiranju**

Podaci o planiranim kapacitetima za zajednički pristup trebaju sadržavati sljedeće:

- planirani broj zajedničkih pristupa za svaku zaključenu lokaciju kolokacije (u bloku po 32 djelitelja),
- predviđeni broj prethodnih zahtjeva za zajednički pristup,
- predviđenu brzinu prijenosa.

Ostale pojedinosti definirat će se Ugovorom o pristupu izdvojenoj lokalnoj petlji.

## **3. REALIZACIJA PLANIRANIH KAPACITETA**

Za realizaciju planiranih kapaciteta, T-Com će pripremiti, unutar opsega svojih tehničkih i operativnih mogućnosti, neophodne kapacitete i prostor.

### **3.1 Sporazum o planiranim kapacitetima**

#### **3.1.1 Planiranje kolokacije**

Ukoliko T-Com očekuje da neće biti u mogućnosti realizirati sve provjere, ponude i pripreme sukladno planiranim zahtjevima za kolokaciju, o tome će obavijestiti Operatora korisnika najkasnije 15 radnih dana nakon zadnjeg podnošenja podataka navedenih u tabeli u članku 2.1.1. ovog Dodatka. Obje će strane, unutar 10 radnih dana po dostavi T-Com-ove obavijesti Operatoru korisniku, započeti s pregovorima u cilju donošenja prihvatljivog rješenja za planirano razdoblje narudžbe.

#### **3.1.2 Planiranje metalnih upredenih parica**

Ukoliko T-Com očekuje da neće biti u mogućnosti realizirati planirane zahtjeve za metalnim upredenim paricama sukladno planiranoj količini, o tome će obavijestiti Operatora korisnika najkasnije 15 radnih dana nakon zadnjeg podnošenja podataka navedenih u tabeli u članku 2.2.1. ovog Dodatka. Obje će strane, unutar 10 radnih dana po dostavi T-Com-ove obavijesti Operatoru korisniku, započeti s pregovorima u cilju donošenja prihvatljivog rješenja za predviđeno razdoblje narudžbe, vodeći posebno računa o izbjegavanju nepotrebnog povećanja radnog opterećenja.

#### **3.1.3 Zajednički pristup**

T-Com i Operator korisnik će se sporazumjeti o planiranim podacima u roku od 15 radnih dana nakon što Operator korisnik podnese «prve» podatke o planiranim zahtjevima za zajednički pristup za prvih šest mjeseci, a u svrhu pripreme glavnog razdjelnika T-Com-a.

Na sljedeća planiranja koja se odnose na sljedeća razdoblja narudžbe, primjenjivat će postupak opisan za planiranje metalnih upredenih parica.

### **3.2 Prekoračenje planiranih kapaciteta**

U slučaju zahtjeva Operatora korisnika za realizacijom većeg broja narudžbi u odnosu na planirane kapacitete, T-Com će takav zahtjev obraditi u okviru postojećih tehničkih i operativnih mogućnosti i na način da ne diskriminira druge Operatore korisnike.

Operator korisnik će najaviti T-Com-u količinu planiranih prethodnih zahtjeva te količinu planiranih priključaka po kolokacijskom prostoru u pisanom obliku, i to prvog radnog dana u mjesecu u svrhu efikasne pripreme.

Ova najava treba sadržavati planirane zahtjeve za razdoblje od sljedeća dva mjeseca.

INFORMACIJSKI SUSTAVI

Sadržaj

1	Opće odredbe .....	70
2	Opis usluge .....	70
3	Uvjeti korištenja IT sustava .....	71
4	Cijene .....	71

## 1. OPĆE ODREDBE

U svrhu osiguranja kontinuiteta vlastitog poslovanja s jedne strane i podržavanja procesa Operatora korisnika s druge strane T-Com će ponuditi Operatoru korisniku, na njegov zahtjev u roku od 15 dana od dana zaprimanja istog, pristup operativnim IT sustavima podrške sukladno međunarodnim standardima (npr. SOX 404, ISO 9001:2000 i ISO 17799.) kao i u skladu sa zaštitom intelektualnog vlasništva i prihvaćenim standardima korporativne sigurnosti i IT sigurnosti T-Com-a.

T-Com će ponuditi Operatoru korisniku podršku IT sustava preko različitih sučelja, odnosno elektroničku komunikaciju korištenjem komunikacije između poslovnih subjekata (B2B komunikacija).

T-Com i Operator korisnik će utvrditi dizajn IT sustava, specifikacije, sučelja, aplikacije, zahtjeve u pogledu sigurnosti i sl. u sklopu posebnog ugovora.

## 2. OPIS USLUGE

T-Com nudi Operatoru korisniku IT sustav podrške koji omogućuje, s najviše 2-satnim periodom ažuriranja trenutnog statusa, pristup sljedećim informacijama:

1. informacijskom sustavu praćenja zahtjeva Operatora korisnika za uslugu pristupa izdvojenoj lokalnoj petlji (uspješno izdvajanje lokalne petlje, odbijanje izdvajanja lokalne petlje),
2. zahtjevima Operatora korisnika za popravak kvara, statusu i stanju eskalacije popravka kvara Operatora korisnika,
3. statusu kod pružanja usluge kolokacije Operatoru korisniku,
4. informacijama o fakturiranju usluga Operatoru korisniku,
5. informacijama o postojanju sekundarne opreme za višestruko korištenje parice u pristupnoj mreži T-Com-a (informacija da li je pojedina parica realizirana aktivnom opremom ili ne).

Navedene usluge IT sustava podrške opisane su kako slijedi:

1. Pristup sustavima praćenja zahtjeva Operatora korisnika uspostavlja se preko prilagođenog sučelja na temelju WEB-a s odgovarajućom sigurnosnom zaštitom tako da samo Operator korisnik ima pristup svojim podacima s dvije glavne funkcije:
  - a) Sustav praćenja zahtjeva za uslugu pristupa izdvojenoj lokalnoj petlji Operatora korisnika preko WEB-a, i
  - b) Podaci iz mjesečnog izvješća o realiziranim zahtjevima.
2. Pristup sustavu praćenja popravka kvara kod Operatora korisnika i eskalacije omogućen je preko WEB sučelja s odgovarajućom sigurnosnom zaštitom tako da samo Operator korisnik ima pristup svojim podacima sa sljedećim glavnim funkcijama:
  - a) Sustav praćenja zahtjeva za popravak kvara kod Operatora korisnika preko WEB-a i elektroničke pošte, i
  - b) Podaci iz mjesečnog izvješća o usklađenju Operatora korisnika preko WEB-a koji se odnose na popravke kvarova i rješenja.
3. Pristup informacijskom sustavu korištenja usluge kolokacije od strane Operatora korisnika omogućen je preko WEB sučelja s odgovarajućom sigurnosnom zaštitom tako da samo Operator korisnik ima pristup svojim podacima sa sljedećim glavnim funkcijama:
  - a) Podaci o glavnom razdjelniku,
  - b) Sustav praćenja zahtjeva za kolokaciju Operatora korisnika preko WEB-a, i
  - c) Podaci iz tjednog izvješća o usklađenju Operatora korisnika preko WEB-a koji se odnose na stanje pripreme kolokacijskog prostora.

4. Pristup fakturiranju usluga Operatora korisnika omogućen je preko WEB sučelja s odgovarajućom sigurnosnom zaštitom tako da samo Operator korisnik ima pristup svojim podacima sa sljedećim glavnim funkcijama:
  - a) Podaci iz mjesečnog izvješća o usklađenju Operatora korisnika preko WEB-a za usluge pružene Operatoru korisniku koje se fakturiraju,
  - b) Podaci iz mjesečnog usklađenja Operatora korisnika preko WEB-a koji se odnose na kvar popravljen od strane T-Com-a koji se fakturira Operatoru korisniku,
  - c) Mjesečno usklađenje usluge pristupa izdvojenoj lokalnoj petlji Operatora korisnika preko WEB-a koje se fakturira Operatoru korisniku.

### 3. UVJETI KORIŠTENJA IT SUSTAVA

T-Com će ponuditi Operatoru korisniku IT sustav podrške pod sljedećim uvjetima:

1. gore opisani IT sustav podrške čini sastavni dio Ugovora o izdvojenoj lokalnoj petlji,
2. usluge navedene u članku 2. ovog dodatka moraju biti dostupne i jednake za sve Operatore korisnike,
3. dostupnost pristupa informacijskim sustavima preko WEB-a, kao što je gore opisano, mjeri se na temelju dvije kategorije:
  - a. vrijeme usluge – T-Com garantira dostupnost WEB portala od 8-22 svakim radnim danom,
  - b. vrijeme podrške usluge – T-Com pruža usluge Call Centara u slučaju da WEB usluga nije dostupna (upravljanje reklamacijama) Operatoru korisniku za prijavu problema (0-24). Usluga se pruža prema dogovorenom vremenu pružanja usluge.
4. ponuda je dostupna svim Operatorima korisnicima pod istim uvjetima naplate (mjesečno).

T-Com će ponuditi dodatnu nadogradnju IT sustava za upravljanje promjenama:

- Operator korisnik mora dostaviti zahtjev za promjenom T-Com-u, s time da je T-Com dužan odgovoriti u roku od 7 dana do dana zaprimanja zahtjeva te u slučaju prihvaćanja dostaviti planove i rokove za nadogradnju IT sustava,
- nadograđene karakteristike temelje se na komercijalnim uvjetima razvoja sustava.

### 4. CIJENE

Operator korisnik plaća T-Com-u odgovarajuće troškove za razvoj i rad IT sustava u obliku mjesečne naknade koja je definirana u Dodatku 11. Visine mjesečnih naknada za posebne usluge izvan opsega usluga definiranih člankom 2. ovog Dodatka bit će određene ugovorom.

ISPITIVANJE KOMPATIBILNOSTI MREŽE

Sadržaj

1	Opće odredbe .....	73
2	Postupak .....	73



## 1. OPĆE ODREDBE

Ispitivanjem kompatibilnosti mreže osigurava se besprijekorno funkcioniranje korištenih usluga preko upredene metalne parice i preko komponenata središnje mreže, a osobito za kvalitetno funkcioniranje govornih usluga kao i usluga ISDN-a i ADSL-a.

U slučaju operativnih, tehničkih smetnji ili smetnji koje se odnose na pružanje usluge, T-Com i Operator korisnik će međusobno dogovoriti opseg ispitivanja, definiranje ispitivanja, mrežne elemente i mrežna sučelja u svakom pojedinom slučaju.

## 2. POSTUPAK

Ispitivanja kompatibilnosti mreže se provode u skladu s primijenjenim međunarodnim standardima tj. normama Europskog instituta za telekomunikacijske norme (ETSI-a), propisima Međunarodne telekomunikacijske unije (ITU-a) kao i internim standardima T-Com-a. Ispitivanja kompatibilnosti mreže se naročito provode u slučaju kada novi sustavi koje su Operator korisnik i/ili T-Com naknadno dodali prouzroče pad kvalitete usluge za krajnje korisnike ili ugroze funkcije unutar mreže T-Com-a koje se tiču prijenosa, signalizacije ili usluga ili dovedu do drugih smetnji kao što je elektromagnetska smetnja.

T-Com će, zajedno s Operatorom korisnikom koji koristi iste dijelove pogođene mreže T-Com-a na kojima postoje smetnje, pokušati utvrditi glavni uzrok smetnje u uzajamnom djelovanju sustava. T-Com i Operator korisnik dogovaraju usklađivanje mogućih opcija u okviru ETSI i ITU standarda s postojećim internim standardima T-Com-a. Ukoliko ne postoji dogovor, prednost će imati primijenjeni standardi i protokoli T-Com-a.

U slučaju dodavanja novih sustava ili promjena u hardveru odnosno softveru, strana koja dodaje novi sustav mora dokumentirati sve promjene i provesti ispitivanja kompatibilnosti u vezi s uočenim i dokumentiranim smetnjama, osobito u vezi s nadogradnjom sustava, promjenom ili implementacijom novog sustava.

Troškovi ispitivanja kompatibilnosti plaćaju se na sljedeći način:

- strana koja dodaje nove sustave ili vrši nadogradnju plaća u načelu troškove ispitivanja,
- strane koje vrše ispitivanje i ostali uključeni Operatori korisnici mogu dogovoriti podjelu troškova ukoliko je besprijekorno funkcioniranje usluge izdvojene lokalne petlje od zajedničkog interesa za navedene strane.

O provođenju ispitivanja kompatibilnosti sastavlja se izvješće o ispitivanju te se sudionici obavještavaju o rezultatima ispitivanja.

Strana kod koje je nastao glavni uzrok smetnji odmah započinje otklanjanje utvrđenih uzroka i plaća troškove otklanjanja uzroka.

Ukoliko rezultati ispitivanja kompatibilnosti nisu prihvatljivi za jednu stranu, dogovara se ponovljeno ispitivanje u daljnjem roku od 15 radnih dana.

PRIJAVA I OTKLANJANJE KVARA

Sadržaj

1	Otklon kvara kod usluge pristupa izdvojenoj lokalnoj petlji .....	75
1.1	Opće odredbe .....	75
1.2	Postupak .....	75
2	Otklon kvara posrednih kabela .....	76
2.1	Opće odredbe .....	76
2.2	Pokrivanje troškova .....	77
2.3	Postupak .....	77
3	Otklon kvara na prijenosnim kabelima .....	77
3.1	Opće odredbe .....	77
3.2	Pokrivanje troškova .....	77
4	Otklon kvara kod napajanja električnom energijom .....	77
4.1	Opće odredbe .....	77
4.2	Pokrivanje troškova .....	77
4.3	Postupak .....	77

## **1. OTKLON KVARA KOD USLUGE PRISTUPA IZDVOJENOJ LOKALNOJ PETLJI**

### **1.1 Opće odredbe**

T-Com će otkloniti kvarove koji su povezani s T-Com mrežom u okviru postojećih tehničkih i operativnih mogućnosti ukoliko isti ulaze u područje odgovornosti T-Com-a, a troškove nastale uslijed navedenog snosi T-Com. Ako Operator korisnik od T-Com-a zatraži otklanjanje kvarova koji se odnose na dio mreže Operatora korisnika, Operator korisnik plaća troškove povezane s kvarom.

U cilju međusobne podrške i učinkovitosti otklanjanja kvarova, oprema koju koristi Operator korisnik mora biti pogodna za centralizirana mjerenja kod otklanjanja kvara koja provode centralizirani sustavi podrške T-Com-a.

T-Com ne snosi odgovornost za pad kvalitete usluge uslijed utjecaja treće strane (npr. uzajamni utjecaj različitih tehnologija prijenosa unutar istog kabela). U tom slučaju Operator korisnik nema pravo na naknadu štete od T-Com-a.

### **1.2 Postupak**

Operator korisnik podnosi zahtjev za otklanjanje kvara putem posebno dodijeljenog telefonskog broja i broja telefaksa T-Com-a.

T-Com zaprima zahtjeve za otklanjanje kvara od 0:00 do 24:00 sata putem posebno određenih brojeva telefona i telefaksa T-Com-a za prijavu kvara te putem obrasca zahtjeva za otklanjanje kvara na WEB sučelju. Kvarove zaprimljene putem pisanog zahtjeva za otklanjanje kvara na posebno određeni broj telefaksa, T-Com mora unijeti u IT sustav najkasnije u roku od 2 sata od trenutka zaprimanja zahtjeva, a vrijeme zaprimanja u IT sustav mora biti istovjetno onom koje je vidljivo na telefaks uređaju. Prijave kvarova zaprimljene putem zahtjeva za otklanjanje kvara na WEB sučelju se automatskim postupkom unose u IT sustav T-Com-a s kašnjenjem od nekoliko minuta u odnosu na vrijeme zaprimanja putem WEB-a.

Od 1. siječnja 2009. godine prijava kvarova i zaprimanje zahtjeva za otklanjanjem kvara bit će omogućeno isključivo putem WEB sučelja, a u slučaju nemogućnosti korištenja u radu WEB sučelja, odnosno poteškoća u radu WEB sučelja, T-Com će zaprimati zahtjeve za otklanjanje kvara putem postojećeg telefaksa T-Com-a za prijavu kvara, kao alternativni komunikacijski kanal.

Zahtjevi za otklanjanje kvara koje T-Com zaprimi početak će se rješavati unutar 8 radnih sati. Za otklanjanje kvarova radno vrijeme je određeno radnim danom od ponedjeljka 07:00 sati do petka 19:00 sati. Maksimalno vrijeme za otklanjanje kvara je dva dana (48 sati) od trenutka započinjanja otklanjanja kvara. U vrijeme za otklanjanje kvara neće se uključiti kašnjenje uzrokovano od strane Operatora korisnika ili korisnika usluga. Ukoliko T-Com ne otkloni kvar u gore navedenom roku, T-Com će biti dužan Operatoru korisniku isplatiti naknadu za zakašnjenje sukladno Dodatku 13 ove Standardne ponude.

U slučaju kvarova kabela vremenski period se može produžiti za vrijeme koje je potrebno za popravak kabela. T-Com će nastojati dodijeliti kabelsku paricu iz svoje operativne rezerve unutar kapaciteta svoje mreže.

Kod prijave kvarova koji se zaprime nakon 14:00 sati u subotu odnosno nedjeljom ili u dane državnih praznika, vrijeme otklona kvara počinje teći od sljedećeg radnog dana u 07:00 sati.

Vrijeme otklona kvara prestaje u trenutku kada T-Com podnese izvještaj o uspješno otklonjenom kvaru. Kašnjenja za koja je odgovoran Operator korisnik ili krajnji korisnik neće se uračunati u vremenski okvir predviđen za otklanjanje kvara.

Pisani zahtjev za otklanjanje kvara mora sadržavati sljedeće podatke:

- kontakt podaci za prijavu kvara T-Com-a,
- kontakt podaci za prijavu kvara Operatora korisnika,
- broj prijave kvara Operatora korisnika,
- lokalni pozivni broj,
- lokacija glavnog razdjelnika,
- identifikacijski kod upredene metalne parice,
- ime, adresa i telefonski broj krajnjeg korisnika,
- telefonski broj na kojem je krajnji korisnik dostupan,
- točan opis lokacije (zgrada, kat ili stan) na kojoj se nalazi krajnja priključna točka, ukoliko je to moguće,
- datum koji odredi krajnji korisnik, ukoliko je to primjenjivo,
- opis kvara,
- datum podnošenja zahtjeva i potpis ovlaštene osobe Operatora korisnika.

Prije slanja zahtjeva za otklanjanje kvara T-Com-u Operator korisnik mora provjeriti da li kvar ulazi u njegovu područje odgovornosti. Operator korisnik je dužan obavijestiti svoje krajnje korisnike ukoliko bi otklanjanje kvara moglo iziskivati pristup ovlaštenim osobama T-Com-a krajnjoj priključnoj točki. Operator korisnik mora dokazati da kvar ulazi u područje odgovornosti T-Com-a.

Ukoliko je za otklon kvara potrebno da T-Com pristupi prostorijama na lokaciji krajnjeg korisnika, Operator korisnik je dužan dogovoriti s krajnjim korisnikom vrijeme pristupa uz suglasnost T-Com-a.

Operator korisnik je obvezan surađivati s T-Com-om u svrhu i tijekom otklona kvara.

T-Com će pisanim putem izvijestiti Operatora korisnika, bez odlaganja, o uspješno otklonjenom kvaru putem telefaksa posebno određenog od strane Operatora korisnika za otklon kvara.

Izvešće T-Com-a o otklanjanju kvara sadrži sljedeće podatke:

- naziv Operatora korisnika,
- telefonski broj krajnjeg korisnika,
- broj zahtjeva za otklanjanje kvara Operatora korisnika,
- identifikacijski kod upredene metalne parice,
- kontakt podatke za prijavu kvara T-Com-a,
- broj prijave kvara T-Com-a,
- vrijeme i datum potvrde kvara,
- vrijeme i datum otklanjanja kvara,
- kratak opis kvara i izvršenog posla,
- dodatne informacije, ukoliko je to potrebno,
- datum i potpis ovlaštene osobe T-Com-a.

U slučaju većih prekida u mreži T-Com-a sa znatnim utjecajem na pružanje usluga krajnjim korisnicima, T-Com će odmah obavijestiti Operatora korisnika o postojećem stanju mreže, te pružiti neposredne informacije i izvješća o vraćanju u normalno stanje.

U slučaju da Operator korisnik prijavi kvarove koji se nalaze izvan područja odgovornosti T-Com-a, Operator će platiti naknadu prema cjeniku iz Dodatka 11 ove Standardne ponude.

## **2. OTKLON KVARA POSREDNIH KABELA**

### **2.1 Opće odredbe**

T-Com popravlja kvarove posrednih kabela samo unutar područja odgovornosti T-Com-a.

Operator korisnik i T-Com međusobno pružaju podršku unutar svojih tehničkih i operativnih mogućnosti kod utvrđivanja vrste kvara i lokacije.

U slučaju da je prijavljen i otklonjen kvar iz područja odgovornosti T-Com-a, T-Com se obavezuje nadoknaditi prouzročenu štetu sukladno članku 18. Standardne ponude.

## **2.2 Pokrivanje troškova**

Otklon kvara posrednih kabela, na zahtjev Operatora korisnika, T-Com naplaćuje na temelju utrošenog vremena i materijala. Ovo se osobito odnosi na otklon kvarova kod kabela koje posjeduje i održava Operator korisnik.

U slučaju da je prijavljen i otklonjen kvar iz područja odgovornosti T-Com-a, T-Com se obavezuje nadoknaditi prouzročenu štetu sukladno članku 18. Standardne ponude.

## **2.3 Postupak**

Postupak obavještanja T-Com-a o kvarovima kabela ili pojedinačnih upredenih metalnih parica od strane Operatora korisnika i proces otklanjanja kvara jednak je postupku opisanom u članku 1.2. ovog Dodatka.

# **3. OTKLON KVARA NA PRIJENOSNIM KABELIMA**

## **3.1 Opće odredbe**

Operator korisnik je odgovoran za popravak kvara na prijenosnom kabelu.

T-Com pruža, na zahtjev Operatora korisnika, podršku u otklanjanju kvarova koji su unutar područja odgovornosti Operatora korisnika.

## **3.2 Pokrivanje troškova**

Otklon kvara prijenosnih kabela, na zahtjev Operatora korisnika, T-Com naplaćuje na temelju utrošenog vremena i materijala. Ovo se osobito odnosi na otklon kvarova kod kabela koje posjeduje i održava Operator korisnik.

U slučaju da je prijavljen i otklonjen kvar iz područja odgovornosti T-Com-a, T-Com se obavezuje nadoknaditi prouzročenu štetu sukladno članku 18. Standardne ponude.

# **4. OTKLON KVARA KOD NAPAJANJA ELEKTRIČNOM ENERGIJOM**

## **4.1 Opće odredbe**

T-Com popravlja kvarove kod napajanja električnom energijom na lokacijama T-Com-a ukoliko isti ulaze u područje odgovornosti T-Com-a. T-Com popravlja ove kvarove unutar svojih tehničkih i operativnih mogućnosti.

Operator korisnik i T-Com pružaju međusobnu podršku u otkrivanju i otklanjanju kvarova kod napajanja električnom energijom. T-Com obavještava Operatora korisnika o stanju otklanjanja kvara i vanjskim utjecajima kvara (npr. prekid komercijalnog sustava napajanja električnom energijom).

## **4.2 Pokrivanje troškova**

Podrška T-Com-a u popravku kvarova kod napajanja električnom energijom u vlasništvu i području odgovornosti Operatora korisnika, T-Com će naplatiti prema stvarnim troškovima.

U slučaju da je prijavljen i otklonjen kvar iz područja odgovornosti T-Com-a, T-Com se obavezuje nadoknaditi prouzročenu štetu sukladno članku 18. Standardne ponude.

## **4.3 Postupak**

Postupak obavještanja T-Com-a o kvarovima kod napajanja električnom energijom od strane Operatora korisnika i proces otklanjanja kvara jednak je postupku opisanom u članku 1.2. ovog Dodatka.

Sadržaj

1	Usluga pristupa izdvojenoj lokalnoj petlji (upredena metalna parica) .....	79
1.1	Stavljanje na raspolaganje i priključenje .....	79
1.2	Otkazivanje i isključenje .....	79
1.3	Prethodni zahtjev .....	79
1.4	Povlačenje zahtjeva .....	79
1.5	Mjesečna naknada.....	80
2	Ostale usluge povezane s uslugom pristupa izdvojenoj lokalnoj petlji .....	80
2.1	Neosnovan zahtjev za popravak kvara .....	80
2.2	Provjera kompatibilnosti mreže .....	80
2.3	Vrijeme rada kod naplate prema utrošenom vremenu i materijalu.....	80
3	Usluga kolokacije .....	80
3.1	Općenito .....	80
3.2	Izrada ponude .....	80
3.3	Priprema i stavljanje na raspolaganje kolokacijskog prostora .....	81
3.4	Mjesečna najamnina .....	81
3.5	Napajanje električnom energijom .....	81
3.6	Troškovi posrednog kabela, posrednog razdjelnika te prijenosnog kabela.....	81
3.7	Naknada za obradu kolokacije – održavanje datoteke i naplata .....	81
3.8	Povrat u prijašnje stanje.....	81

## 1. USLUGA PRISTUPA IZDOJENOJ LOKALNOJ PETLJI (UPREDENA METALNA PARICA)

Naknade za pružanje usluge pristupa izdvojenoj lokalnoj petlji ovise o vrsti upredene metalne parice.

### 1.1 Stavljanje na raspolaganje i priključenje

	cijena bez PDV-a, (jednokratno)	
	bez rada na strani krajnjeg korisnika	uključen rad na strani krajnjeg korisnika
upredena metalna parica za normalnu upotrebu	270 HRK	370 HRK
upredena metalna parica za velike brzine prijenosa	270 HRK	370 HRK
zajednički pristup	400 HRK	550 HRK

### 1.2 Otkazivanje i isključenje

	cijena bez PDV-a, (jednokratno)	
	s ponovnim uključenjem krajnjeg korisnika	bez ponovnog uključenja krajnjeg korisnika
upredena metalna parica za normalnu upotrebu	110 HRK	190 HRK
upredena metalna parica za velike brzine prijenosa	110 HRK	190 HRK
zajednički pristup	110 HRK	190 HRK

Otkazivanje i isključenje podrazumijeva administraciju zahtjeva za otkazivanje pojedine upredene metalne parice, uključujući izradu i slanje pripadajućeg radnog naloga te fizičko odspajanje upredene metalne parice na glavnom razdjelniku T-Com-a.

### 1.3 Prethodni zahtjev

Zahtjev za postojećim podacima

	cijena bez PDV-a, (po zahtjevu)
upredena metalna parica za normalnu upotrebu	100 HRK
upredena metalna parica za velike brzine prijenosa	
zajednički pristup	

Posebni zahtjev za tehničko ispitivanje

Po satu rada (najmanje 1 sat po zaposleniku)	cijena bez PDV-a, (jednokratno)
upredena metalna parica za normalnu upotrebu	200 HRK
upredena metalna parica za velike brzine prijenosa	250 HRK
zajednički pristup	250 HRK

### 1.4 Povlačenje zahtjeva

	cijena bez PDV-a, (jednokratno)
upredena metalna parica	270 HRK

zajednički pristup	400 HRK
--------------------	---------

### 1.5 Mjesečna naknada

	<b>cijena bez PDV-a, (mjesečno)</b>
upredena metalna parica	52,14 HRK
zajednički pristup	22,37 HRK

## 2. OSTALE USLUGE POVEZANE S USLUGOM PRISTUPA IZDVOJENOJ LOKALNOJ PETLJI

### 2.1 Neosnovan zahtjev za popravak kvara

Ako tijekom popravka kvara T-Com utvrdi da razlog kvara ulazi u područje odgovornosti Operatora korisnika ili treće strane, Operator korisnik bit će dužan platiti naknadu od 400 HRK (bez PDV-a) za svaki neosnovani zahtjev za popravak kvara.

### 2.2 Provjera kompatibilnosti mreže

Provjera nepoznate prijenosne opreme u pogledu kompatibilnosti mreže naplaćuje se na temelju utrošenog vremena i materijala.

Prije početka provjere kompatibilnosti mreže, sukladno točki 2.3. ovog Dodatka, T-Com će izraditi procjenu potrebnog broja sati rada i materijala koje se očekuje da će biti utrošeno u tu svrhu.

### 2.3 Vrijeme rada kod naplate prema utrošenom vremenom i materijalu

	<b>cijena bez PDV-a, (po satu)</b>
Radovi na montaži, izgradnji, uvlačenju i polaganju kabela, spajanja, mjerenja, primopredaja izvedenih radova, građevinski radovi, pratnja pri posjeti lokacije	178 HRK
Nadzor, projektiranje, provjera kompatibilnosti i planiranje	222 HRK

U vrijeme rada uključuje se i vrijeme utrošeno na dolazak/odlazak između lokacija i to u 15-minutnim intervalima.

Konačni trošak utrošene opreme i materijala ovisi o tržišnim cijenama dobavljača opreme koje T-Com plaća za navedenu opremu, odnosno materijal.

## 3. USLUGA KOLOKACIJE

### 3.1 Općenito

Cijene koje se plaćaju u sklopu pružanja usluge kolokacije (npr. planiranje projekta i izrada svake ponude za kolokaciju, poboljšanje kolokacijskog prostora i vraćanje soba ili prostora u prijašnje stanje) određuje se na temelju utrošenog vremena i materijala.

Trošak radova će se obračunati sukladno Troškovniku HT – Hrvatskih telekomunikacija d.d. za izvođenje radova u izgradnji kolokacijskih prostora za pristup izdvojenoj lokalnoj petlji.

### 3.2 Izrada ponude

U slučaju prihvaćanja ponude za kolokaciju, troškovi planiranja projekta ulaze u specificirani račun za stavljanje kolokacijskog prostora na raspolaganje. U slučaju odbijanja ponude za kolokaciju troškovi planiranja projekta se zaračunavaju zasebno na temelju utrošenog vremena i materijala.



### **3.3 Priprema i stavljanje na raspolaganje kolokacijskog prostora**

Operator korisnik koji prvi zatraži kolokacijski prostor plaća 50% troškova za pripremu kolokacijskog prostora i stavljanje istog na raspolaganje, dok preostalih 50% troškova snosi T-Com. Troškovi ovise o uvjetima i postojećim okolnostima svake pojedine lokacije. Operator korisnik će svoj trošak pripreme kolokacijskog prostora i stavljanja istog na raspolaganje, povratiti tako što će biti oslobođen plaćanja mjesečne najamnine T-Com-u iz točke 3.4, sve dok ne povрати trošak u potpunosti. Broj mjeseci za koje je Operator korisnik oslobođen plaćanja mjesečne najamnine T-Com-u se izračunava na sljedeći način:

$$BM=T/MN$$

BM - broj mjeseci za koje je Operator korisnik oslobođen plaćanja mjesečne najamnine T-Com-u,  
T – 50% troška za pripremu kolokacijskog prostora i stavljanje istog na raspolaganje  
MN – mjesečna najamnina iz točke 3.4

Trošak za pripremu kolokacijskog prostora i stavljanje istog na raspolaganje izračunavat će se na temelju utrošenih sati rada i materijala. Ti troškovi mogu uključivati troškove građevinsko-obrtničkih radova uključujući i materijal (npr. uređenje podova, zidova, vrata, prozora, bušenja, demontaže postojećih instalacija, iznošenja uskladištenih stvari, bojanje, čišćenje, elektroinstalacijski radovi, instalacija protupožarne zaštite). Za izračun navedenog troška uzet će se u obzir naknade iz članka 2.3 ovog Dodatka, odnosno naknade obračunate od strane vanjskog izvođača/dobavljača opreme ukoliko je rad na tim poslovima T-Com povjerio trećima.

### **3.4 Mjesečna najamnina**

Mjesečna najamnina za unutrašnji ili vanjski kolokacijski prostor određuje se u okviru ponude.

Svaki Operator korisnik mora platiti mjesečnu najamninu po m<sup>2</sup> za korišteni kolokacijski prostor. Minimalna veličina kolokacijskog prostora za pristup izdvojenoj lokalnoj petlji iznosi 2 m<sup>2</sup>. Mjesečna najamnina po m<sup>2</sup> određuje se prema tržišnoj cijeni mjesečnog zakupa poslovnog prostora na lokaciji na kojoj se nalazi kolokacijski prostor, a sukladno službenim glasilima lokalne samouprave.

### **3.5 Napajanje električnom energijom**

Potrošena električna energija plaća se od datuma primopredaje kolokacijskog prostora u mjesečnim obrocima, a na osnovu deklarirane snage uređaja. Stvarna potrošnja se obračunava jednom godišnje u slučaju kada je na zahtjev i o trošku operatora instalirano kontrolno brojilo za mjerenje potrošnje električne energije. Na temelju ovoga obračuna određuje se iznos obročnih plaćanja za narednu godinu. Cijena po kWh za Operatora korisnika ista je kao i za T-Com.

### **3.6 Troškovi posrednog kabela, posrednog razdjelnika te prijenosnog kabela**

Operator korisnik u potpunosti naknađuje T-Com-u trošak posrednog kabela i posrednog razdjelnika (materijal i instalacija), kao i trošak prijenosnog kabela između prvog zdenca i kolokacijskog prostora (materijal i instalacija).

### **3.7 Naknada za obradu kolokacije – održavanje datoteke i naplata**

Naknada za obradu iznosi za svaki kolokacijski prostor 200 HRK godišnje (bez PDV-a).

### **3.8 Povrat u prijašnje stanje**

U slučaju otkazivanja kolokacije Operator korisnik mora platiti troškove vraćanja kolokacijske sobe ili prostora u prijašnje stanje. Kod fizičke kolokacije troškove vraćanja sobe u prijašnje stanje plaća Operator korisnik koji zadnji napušta prostor. Troškovi vraćanja kolokacijske sobe ili prostora u prijašnje stanje se naplaćuju samo u slučaju kada nema drugih Operatora korisnika koji se istovremeno koriste kolokacijskim prostorom.

## Dodatak 12

(obrazac Izjave o Povjerljivosti)

*BUDUĆI DA, su HT – Hrvatske telekomunikacije d.d., Zagreb, Savska cesta 32 (dalje u tekstu: T-Com) vodeći pružatelj telekomunikacijskih usluga u Republici Hrvatskoj koje uključuju javne govorne usluge u nepokretnoj mreži, usluge prijenosa podataka, zakupa telekomunikacijskih vodova i usluge pristupa Internetu putem uskopojasne i širokopojasne tehnologije;*

*BUDUĆI DA, je \_\_\_\_\_ (dalje u tekstu: Operator korisnik) novi operator i davatelj telekomunikacijskih usluga u Republici Hrvatskoj sukladno dozvoli izdanoj od strane Vijeća Hrvatske Agencije za telekomunikacije za obavljanje javnih govornih usluga dana \_\_\_\_\_, Klasa: \_\_\_\_\_ te da Operator korisnik ima namjeru pružanja spektra telekomunikacijskih usluga naročito javnih govornih usluga u nepokretnoj mreži;*

*BUDUĆI DA, je T-Com, kao tvrtka sa značajnom tržišnom snagom, vlasnik nepokretne telekomunikacijske mreže i infrastrukture, i da Operator korisnik ima namjeru pružati svoje usluge putem telekomunikacijske mreže i infrastrukture T-Com-a sukladno Zakonu o telekomunikacijama i drugim važećim propisima te da će u tu svrhu T-Com sukladno obvezama iz zakona i drugih propisa, omogućiti Operatoru korisniku uvid u detaljne informacije o pristupnoj mreži T-Com-a, uključujući i popis brojeva i adresa svih glavnih razdjelnika raspoloživih u pristupnoj mreži T-Com-a, te voditi pregovore o zaključenju Ugovora o pristupu izdvojenoj lokalnoj petlji s T-Com-om sukladno uvjetima utvrđenima u Standardnoj ponudi T-Com-a za uslugu pristupa izdvojenoj lokalnoj petlji (dalje u tekstu: Predmet Suradnje);*

*BUDUĆI DA, će T-Com, za potrebe suradnje, na temelju ove Izjave o uvjetima zaštite Povjerljivih podataka (dalje u tekstu: Izjava o povjerljivosti) omogućiti uvid Operatoru korisniku u određenu dokumentaciju i informacije koji se odnose na T-Com i njegovu telekomunikacijsku mrežu, a koje T-Com smatra povjerljivima;*

*BUDUĆI DA, Operator korisnik prima na znanje i prihvaća da T-Com neće učiniti dostupnim niti iznositi bilo koje podatke osim ako Operator korisnik ovom Izjavom o povjerljivosti prihvati uvjete zaštite Povjerljivih podataka;*

*STOGA, Operator korisnik daje T-Com-u sljedeću:*

## **IZJAVU O POVJERLJIVOSTI**

### **I**

*Operator korisnik je suglasan i prihvaća da će tijekom pregovora s T-Com-om o Predmetu Suradnje dobiti i steći informacije koje su vrijedne, povjerljive, nedostupne javnosti, i koje pripadaju T-Com-u.*

### **II**

*Operator korisnik je suglasan i prihvaća da izraz "Povjerljivi podaci" koji se koristi u ovoj Izjavi o povjerljivosti, znači bilo koje znanje i informacija koju Operator korisnik stekne ili s kojom bude upoznat tijekom suradnje s T-Com-om, a odnose se na:*

- *sve informacije koje se odnose na Predmet Suradnje s T-Com-om,*
- *sve druge informacije ili dokumente koje Operator korisnik dobije, s kojima bude upoznat ili stekne od T-Com-a ili bilo kojeg službenika, zaposlenika ili predstavnika a koje imaju veze s T-Com-om i/ili njegovim poslovanjem.*

*Također, Povjerljivim podacima smatraju se i preslike, dijelovi te uzorci dokumenata navedenih u prethodnom stavku.*

### **III**

*Informacija se neće smatrati Povjerljivim podatkom ako (i) jest ili postane dostupna javnosti a da ju nije objavio Operator korisnik ili njegovi zaposlenici, ili koja (ii) nije stečena od osobe koja, prema onome što Operator korisnik može razumno utvrditi, ima obvezu tajnosti prema T-Com-u.*

### **IV**

*Osim po izričitoj ovlasti ili pisanoj uputi T-Com-a ili na temelju zakonske ili regulatorne obveze, naloga ili zahtjeva izdanog od strane nadležnog suda ili regulatornog, sudskog ili upravnog tijela, Operator korisnik je suglasan i jamči da, u bilo kojem razdoblju tijekom pregovora vezano za Predmet Suradnje, ili u bilo koje vrijeme nakon toga, neće objaviti, dati, proširiti, dobiti, ili učiniti pristupačnima takve Povjerljive podatke bilo kome tko nije ovlaštena osoba Operatora korisnika angažirana u svrhu navedenih pregovora s T-Com-om.*

*Operator korisnik izjavljuje da je upoznat da je osobito zabranjeno otkrivanje Povjerljivih podataka tržišnim takmacima T-Com-a.*

### **V**

*Operator korisnik se obvezuje da će s Povjerljivim podacima rukovati s istim stupnjem pažnje koji primjenjuje na vlastite povjerljive materijale.*

*Operator korisnik se obvezuje poduzeti sve potrebne mjere da ispuni svoje, ovom Izjavom o povjerljivosti preuzete, obveze, a u slučaju kršenja tih obveza, obvezuje se poduzeti sve potrebne aktivnosti kako bi zaštitio T-Com od mogućih pravnih zahtjeva trećih strana.*

### **VI**

*Povjerljivi podaci ostaju čitavo vrijeme u vlasništvu T-Com-a.*

**VII**

*Operator korisnik ne smije bez pisane suglasnosti T-Com-a mehanički ili elektronski kopirati ili na drugi način umnožavati Povjerljive podatke zaprimljene sukladno ovoj Izjavi, osim onih kopija koje bi mogle biti potrebne u svrhu utvrđenu ovom Izjavom. Sve kopije moraju imati iste pripadajuće oznake koje se nalaze na originalnim Povjerljivim podacima.*

**VIII**

*Operator korisnik je suglasan i prihvaća da će obveze preuzete ovom Izjavom o povjerljivosti ostati na snazi i nakon prestanka poslovnog odnosa između T-Com-a i Operatora korisnika u vezi s Predmetom Suradnje.*

*Nakon prestanka poslovnog odnosa s T-Com-om u vezi s Predmetom Suradnje, Operator korisnik se obvezuje prestati koristiti Povjerljive podatke zaprimljene temeljem ove Izjave, te će na zahtjev T-Com-a vratiti T-Com-u sve takve Povjerljive podatke, uključujući njihove kopije koje su u njegovom posjedu ili pod njegovom kontrolom.*

**IX**

*U slučaju povrede obveza prihvaćenih ovom Izjavom o povjerljivosti, Operator korisnik je suglasan i prihvaća da T-Com ima pravo na odštetu koja uključuje sve štete i gubitke koje bi T-Com mogao pretrpjeti, posredno ili neposredno, zbog takve povrede.*

**X**

*Operator korisnik ovu Izjavu o povjerljivosti daje slobodnom voljom te je svjestan svih obveza i pravnih posljedica koje iz ove Izjave o povjerljivosti proizlaze.*

*Ova Izjava o povjerljivosti potpisana je u dva (2) primjerka, od kojih Operator korisnik zadržava jedan (1) primjerak, a drugi zadržava T-Com.*

*U Zagrebu dana \_\_\_\_\_ 200\_. godine*

\_\_\_\_\_  
*Operator korisnik*

**NAKNADE U SLUČAJU ZAKAŠNJENJA S ISPORUKOM USLUGA**

**Sadržaj**

<b>1</b>	<b>Općenito .....</b>	<b>86</b>
<b>2</b>	<b>Naknade za zakašnjenje u isporuci pojedinačne upredene metalne parice .....</b>	<b>86</b>
<b>3</b>	<b>Naknade za zakašnjenje u realizaciji kolokacije .....</b>	<b>86</b>
<b>4</b>	<b>Naknada za zakašnjenje u otklanjanju kvarova .....</b>	<b>87</b>
<b>5</b>	<b>Naknade za zakašnjenje u isporuci proširenja kolokacije .....</b>	<b>87</b>
<b>6</b>	<b>Naknade za naknadna odbijanja prethodno prihvaćenih zahtjeva za izdvajanjem lokalne petlje .....</b>	<b>87</b>

## 1. OPĆENITO

Po sklapanju Ugovora o pristupu izdvojenoj lokalnoj petlji T-Com će uložiti najbolje napore kako bi pospješio realizaciju usluga u rokovima kako je to određeno ovom Standardnom ponudom. Slijedom toga, naknade navedene u ovom Dodatku Standardne ponude primjenjivat će se u svakom pojedinom slučaju:

- na isporuku usluga kolokacije po isteku 60 dana od dana sklapanja Ugovora o pristupu izdvojenoj lokalnoj petlji;
- na isporuku pristupa izdvojenoj lokalnoj petlji po isteku 30 dana od dana predaje kolokacijskog prostora Operatoru korisniku.

## 2. NAKNADE ZA ZAKAŠNENJE U ISPORUCI POJEDINAČNE UPREDENE METALNE PARICE

Pod uvjetom da Operator korisnik ne zatraži više od planiranog prosječnog broja upredenih metalnih parica po radnom danu, T-Com će biti dužan za svaku upređenu metalnu paricu bez potrebe rada na lokaciji krajnjeg korisnika, naknaditi za svaki dan zakašnjenja u isporuci pojedinačne upredene metalne parice od isteka roka iz članka 4.1. Dodatka 6 ove Standardne ponude do dana isporuke, sljedeću naknadu:

	unutar prvih 10 dana zakašnjenja	od 11. dana zakašnjenja
Naknada za zakašnjenje	30% mjesečne naknade za korištenje izdvojene lokalne petlje po danu zakašnjenja	50% mjesečne naknade za korištenje izdvojene lokalne petlje po danu zakašnjenja

## 3. NAKNADE ZA ZAKAŠNENJE U REALIZACIJI KOLOKACIJE

Ukoliko T-Com ne dostavi Operatoru korisniku ponudu za kolokaciju unutar roka iz članka 1.2 Dodatka 5. ove Standardne ponude, T-Com će biti dužan Operatoru korisniku isplatiti za svaki dan kašnjenja sljedeću naknadu:

	za kašnjenje kraće od 10 dana	od 11. dana zakašnjenja
Naknada za kašnjenje	500 kn po danu kašnjenja	1000 kn po danu kašnjenja

U slučaju postojanja zahtjeva za kolokaciju od strane Operatora korisnika, T-Com je dužan omogućiti najmanje 10 kolokacija po regiji mjesečno (s time da u jednoj županiji ne smije biti više od 5), u protivnom će T-Com biti dužan naknaditi Operatoru korisniku za svaki dan zakašnjenja u uspostavi kolokacije, od isteka roka iz članka 2. Dodatka 5 ove Standardne ponude do dana uspostave kolokacije, sljedeću naknadu:

	unutar prvih 10 dana zakašnjenja	od 11. dana zakašnjenja
Naknada za kašnjenje	500 kn po danu zakašnjenja	2500 kn po danu zakašnjenja

#### 4. NAKNADE ZA ZAKAŠNJENJE U OTKLANJANJU KVAROVA

Ukoliko T-Com ne otkloni kvar unutar roka iz članka 1.2 Dodatka 10 ove Standardne ponude, T-Com će biti dužan Operatoru korisniku isplatiti za svaki dan kašnjenja sljedeću naknadu:

	Za kašnjenje u otklanjanju kvara unutar 48 sati od isteka maksimalnog predviđenog vremena za otklanjanje kvara	Za kašnjenje u otklanjanju kvara dužem od 48 sati od isteka maksimalnog predviđenog vremena za otklanjanje kvara
Naknada za kašnjenje	Iznos jedne mjesečne naknade za korištenje izdvojene lokalne petlje	Dodatno 20% mjesečne naknade za korištenje izdvojene lokalne petlje po danu kašnjenja (počevši od isteka maksimalnog vremena za otklanjanje kvara)

Operator korisnik nema pravo na predmetnu naknadu ukoliko je zakašnjenje u otklanjanju kvara nastupilo uslijed:

- više sile (npr. prekida kabela uslijed iskopa trećih osoba, elementarne nepogode i sl.)
- kvara na kućnoj telekomunikacijskoj instalaciji,
- postojanja drugih objektivnih razloga izvan kontrole T-Com-a (npr. nemogućnosti T-Com-a da pristupi objektu na lokaciji krajnjeg korisnika, i sl.).

#### 5. NAKNADE ZA ZAKAŠNJENJE U ISPORUCI PROŠIRENJA KOLOKACIJA

Ukoliko T-Com ne dostavi Operatoru korisniku ponudu za proširenje kolokacijskih usluga unutar roka iz članka 1.2 Dodatka 5. ove Standardne ponude, T-Com će biti dužan Operatoru korisniku isplatiti za svaki dan kašnjenja sljedeću naknadu:

	za kašnjenje kraće od 10 dana	od 11. dana zakašnjenja
Naknada za kašnjenje	500 kn po danu kašnjenja	1000 kn po danu kašnjenja

U slučaju postojanja zahtjeva za proširenjem kolokacijskih usluga na postojećoj kolokaciji od strane Operatora korisnika, T-Com je dužan omogućiti najmanje 5 proširenja kolokacija po regiji mjesečno, u protivnom će T-Com biti dužan naknaditi Operatoru korisniku za svaki dan zakašnjenja u isporuci proširenja kolokacije, sljedeću naknadu:

	unutar prvih 10 dana zakašnjenja	od 11. dana zakašnjenja
Naknada za kašnjenje	500 kn po danu zakašnjenja	2500 kn po danu zakašnjenja

#### 6. NAKNADE ZA NAKNADNA ODBIJANJA PRETHODNO PRIHVAĆENIH ZAHTJEVA ZA IZDVAJANJEM LOKALNE PETLJE

Ukoliko T-Com unutar roka iz članka 2. Dodatka 6. ove Standardne ponude izričito ne odbije zahtjev za izdvajanjem lokalne petlje, zahtjev se smatra prihvaćenim od strane T-Com-a i T-Com je obvezan izvršiti realizaciju izdvajanja lokalne petlje u roku iz navedenog članka. Ukoliko T-Com nakon isteka roka iz članka 2. Dodatka 6. Standardne ponude naknadno odbije već prihvaćeni zahtjev za izdvajanjem lokalne petlje te time prekorači prag od 0,5% od ukupnog broja realiziranih zahtjeva, T-Com je dužan Operatoru korisniku isplatiti jednokratnu naknadu od 500 kn po svakom pojedinom naknadno odbijenom zahtjevu.

**Dodatak 14 (a)**

**Izjava krajnjeg korisnika o namjeri sklapanja  
pisanog ugovora s Operatorom korisnikom**

\_\_\_\_\_(naziv i adresa korisnika)\_\_\_\_\_ ovime izražavam namjeru sklapanja pisanog ugovora s novim telekomunikacijskim operatorom \_\_\_\_\_(tvrтка Operatora korisnika)\_\_\_\_\_ o pružanju telekomunikacijskih usluga putem pristupa izdvojenoj lokalnoj petlji T-Com-a.

Ovime ujedno izričito izjavljujem da podnosim neopozivi zahtjev za raskid važećeg pisanog ugovora o pružanju telekomunikacijskih usluga s postojećim telekomunikacijskim operatorom s danom prijenosa fizičke upredene metalne parice te dajem izričito ovlaštenje gore navedenom telekomunikacijskom operatoru da ovu izjavu uputi T-Com-u zajedno sa zahtjevom za pristup pojedinoj izdvojenoj lokanoj petlji. Također, ovime ujedno izričito izjavljujem da sam upoznat sa postojanjem ugovornih obveza kod T-Com-a, te ću podmiriti sve troškove i mjesečne naknade i ostale obveze koje mi preostaju do isteka obvezatnog trajanja pretplatničkog ugovora po računu koji će mi ispostaviti T-Com.

Ovime također izjavljujem da postojeći broj  zadržavam /  ne zadržavam.

Ovime također izjavljujem da raskidam sve postojeći(e) MAXadsl korisnički(e) račun(e) otvoren(e) pod gore navedenim podacima.

Potpis podnositelja Izjave

U \_\_\_\_\_ 200\_\_ godine  
(mjesto i datum podnošenja Izjave)

\_\_\_\_\_



**Dodatak 14 (b)**

**Izjava krajnjeg korisnika o namjeri sklapanja pisanog ugovora s Operatorom korisnikom uz zadržavanje osnovnog ugovora o pristupu T-Com mreži**

\_\_\_\_(naziv i adresa korisnika)\_\_\_\_\_ ovime izražavam namjeru sklapanja pisanog ugovora s novim telekomunikacijskim operatorom \_\_\_\_\_(tvrka Operatora korisnika)\_\_\_\_\_ o pružanju telekomunikacijskih usluga putem zajedničkog pristupa izdvojenoj lokalnoj petlji T-Com-a.

Ovime ujedno izričito izjavljujem da zadržavam važeći pisani ugovor o pružanju osnovne telekomunikacijske usluge pristupa T-Com mreži te dajem izričito ovlaštenje gore navedenom telekomunikacijskom operatoru da ovu izjavu uputi T-Com-u zajedno sa zahtjevom za zajednički pristup izdvojenoj lokanoj petlji. Također, ovime ujedno izričito izjavljujem da sam upoznat sa postojanjem ugovorne obveze kod T-Com-a, te ću podmiriti sve troškove i mjesečne naknade i ostale obveze koje mi preostaju do isteka obvezatnog trajanja pretplatničkog ugovora po računu koji će mi ispostaviti T-Com.

Potpis podnosioca Izjave

U ----- 200\_\_ godine  
(mjesto i datum podnošenja Izjave)

-----